



Doosan Infracore
Construction Equipment

DL250

Potenza del motore: 121 kW / 162 CV a 2.100 giri/min.

Peso d'esercizio: 14.500 ~ 15.600 kg

Capacità della benna (SAE): 2,4 ~ 2,7 m³



Pala gommata: DOOSAN DL250

Una potente



Ecco le innovazioni!

Prestazioni	4
Comfort	6
Manutenzione	8
Affidabilità	10
Attrezzature di serie e opzionali	11
Specifiche tecniche	12
Caratteristiche operative	14
Dimensioni	15



La parola d'ordine utilizzata durante lo sviluppo della DL250 è stata "offrire un prodotto ottimale all'utente finale" che, tradotto in termini concreti, equivale a:

pala gommata con caratteristiche innovative

- **maggiore resa**, grazie all'impiego di un motore "Common Rail" di nuova generazione e all'eccellente sincronizzazione della catena cinematica con l'impianto idraulico;
- **ergonomia di livello superiore**, maggiore comfort e un'ottima visibilità, a garanzia di sicurezza e condizioni di lavoro ottimali;
- **maggiore sicurezza** grazie all'uso di nuovi materiali di qualità superiore, allo sviluppo di nuovi metodi di calcolo delle strutture e a programmi di collaudo intensivi e sistematici. Tutto ciò aumenta la durata di vita dei componenti vitali, con conseguente riduzione dei costi d'esercizio;
- **minori interventi di manutenzione** per una maggiore disponibilità della pala e minori costi d'esercizio.



Prestazioni

Una perfetta integrazione tra potenza e intelligenza. La pala gommata raggiunge le massime prestazioni grazie all'integrazione tra un'eccezionale potenza e un know-how di altissimo livello. La pala DL250 offre una produttività fuori dal comune. La ragione di ciò è dovuta, da un lato, all'impressionante forza di scavo che permette di trattare anche i materiali più duri, e dall'altro, all'elevata forza di trazione che facilita la penetrazione nel materiale senza sforzo. Inoltre, grazie all'efficiente impianto idraulico, l'operatore può lavorare in modo rapido ed efficace. Cuore della pala gommata è il nuovo motore "Common Rail" DOOSAN DLo6.



Motore «Common Rail» DOOSAN DLo6

Questo motore offre eccellenti caratteristiche di potenza e di coppia. Grazie alle 4 valvole per cilindro e alla regolazione elettronica, la combustione è ottimizzata e le ridotte emissioni limitano notevolmente l'inquinamento.

La coppia elevata e una buona riserva di coppia consentono di sfruttare al meglio la potenza a livello dell'impianto idraulico.

- I cicli operativi più rapidi aumentano la produttività.
- La coppia elevata significa anche migliore attitudine operativa dell'escavatore.

Il motore prevede due modalità di funzionamento:

“standard” o “economy”.



Cambio automatico

Il cambio è particolarmente fluido, con rapporti ottimizzati. Grazie alla totale assenza di colpi, assicura notevole comfort per l'operatore e una forza di trazione ottimale in qualsiasi condizione di lavoro. Tutte queste caratteristiche permettono alla pala di mantenere una velocità elevata in ogni circostanza, migliorando la capacità di penetrazione nel materiale e ottimizzando l'operazione di riempimento della benna in ogni ciclo. Il cambio dispone di tre modalità di funzionamento:

- Manuale
- Automatico (cambio automatico per tutte le marce)
- Semiautomatico (cambio automatico con funzione “kick down” per la prima marcia)

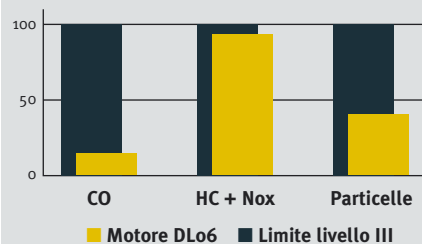

DOOSAN Infracore è consapevole dell'importanza della tutela ambientale.

Fin dalla progettazione delle nuove macchine, la salvaguardia dell'ambiente è stato uno dei principali obiettivi dei ricercatori. La nuova sfida per i tecnici è quella di associare tutela ambientale e macchinari con prestazioni elevate. DOOSAN investe molto in questo progetto.

Il nuovo motore DOOSAN DLo6 rispetta e protegge l'ambiente, riducendo qualsiasi tipo di emissione tossica.

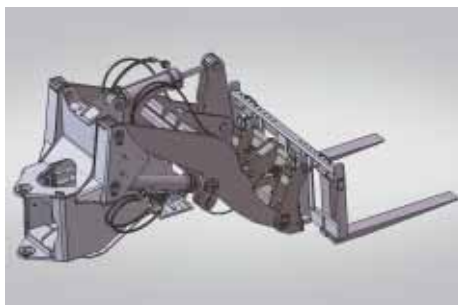
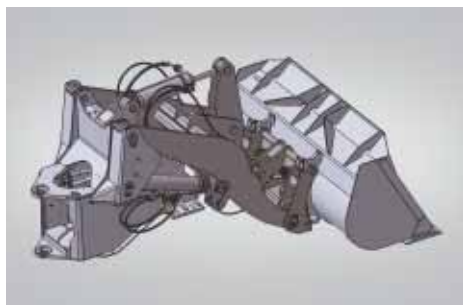

Allestimento attacco rapido

Le benne multiuso e le forche per i pallet sono disponibili con attacco rapido più facile e veloce.

“alto ribaltamento”

L'“alto ribaltamento” viene montato oltre a quello standard per dare ai clienti maggiori opzioni

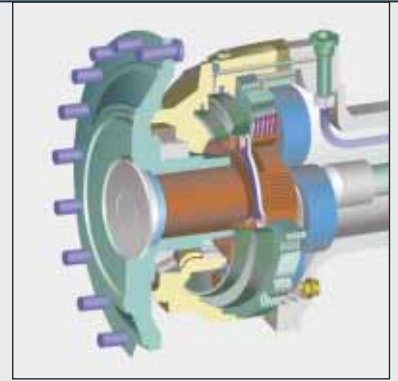
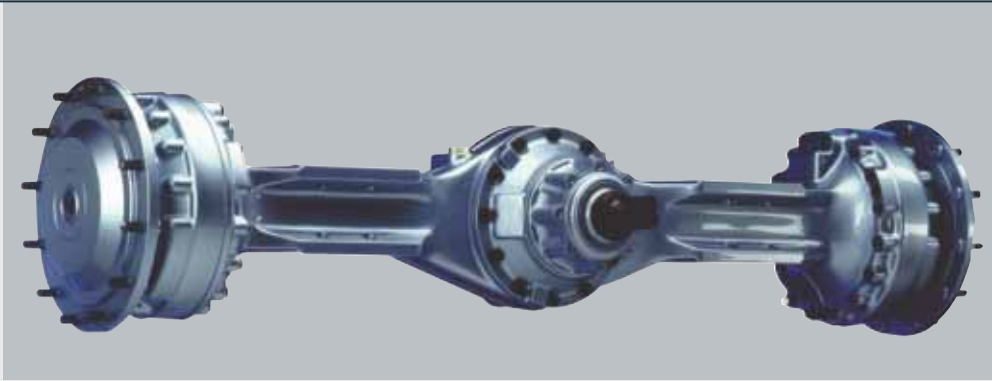

Differenziali ZF a slittamento limitato

Gli assali sono dotati di differenziali anteriori e posteriori a slittamento limitato. Questo differenziale automatico non solo assicura la massima forza di trazione, ma consente anche una guida facile su terreno tenero o fangoso. Riduce inoltre il rischio di slittamento e, di conseguenza, l'eccessiva usura dei pneumatici. I dischi dei freni integrati nei riduttori planetari situati nei mozzi sono rinforzati con materiali metallici, che ne prolungano la vita utile, riducendo gli intervalli di manutenzione.

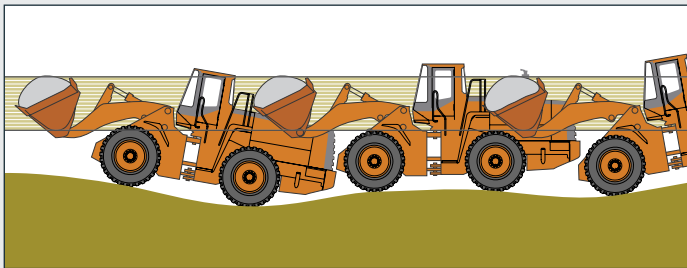

Stabilizzatore di carico (di serie)

Questo sistema, ideale per tutte le operazioni di carico e movimentazione, aumenta la produttività e il comfort dell'operatore, evitando perdite di materiale lungo il percorso.



Cinematica a Z

La geometria di sollevamento a Z è molto robusta e appositamente studiata per carichi pesanti. Poche parti mobili, carichi ridotti, semplicità...: tutto contribuisce a un'eccellente stabilità della pala. Questa geometria rende molto rapidi i movimenti della benna e consente di mantenere angolazioni di lavoro corrette in qualsiasi situazione.

Il ribaltamento rapido della benna facilita lo scarico di materiali con elevata aderenza.

La versione tool carrier offre un'eccellente polivalenza con un perfetto parallelismo.



Sistema di servosterzo

Il sistema di sterzo riprogettato garantisce una sterzata più morbida anche a bassi regimi.

Comfort

Un perfetto spazio di lavoro, creato appositamente per l'operatore.

Il rendimento della pala è strettamente legato alle prestazioni del suo operatore. DOOSAN ha progettato la pala DL250 ponendo l'operatore al centro degli obiettivi di progettazione. Più spazio, migliore visibilità, climatizzazione potenziata, un sedile veramente confortevole, vani portaoggetti... Tutti questi elementi consentono all'operatore di lavorare senza sosta per molte ore in condizioni ottimali.



Visibilità

La visibilità è stata ottimizzata in tutte le direzioni e la cabina è stata ingrandita.



Climatizzazione

La climatizzazione potenziata fornisce un flusso d'aria regolato e azionato elettronicamente in funzione delle necessità. Un doppio filtro dell'aria protegge l'ambiente dell'operatore. In definitiva, il comfort è paragonabile a quello di un'auto nuova.



Parasole & Specchietto interno



Piantone dello sterzo

Il piantone dello sterzo è telescopico e inclinabile.



Braccioli

Un posizionamento adeguato, con regolazioni corrette, semplifica il lavoro dell'operatore.



Leve di comando

Le leve di comando sono molto precise. Sono disponibili diversi modelli, per soddisfare le esigenze specifiche degli operatori, come le leve doppie (optional) per le operazioni di sollevamento e scavo.



Console laterale

La console di comando è stata collocata in modo intelligente a destra dell'operatore, e dispone di spazio libero per l'aggiunta di interruttori per apparecchiature supplementari.



Cruscotto centrale

Un cruscotto ad alta visibilità permette all'operatore di controllare le principali funzioni della pala.

Manutenzione

Interventi di manutenzione brevi con lunghi intervalli di tempo aumentano la disponibilità della macchina in cantiere. DOOSAN ha sviluppato la pala DL250 pensando a una resa elevata per l'utente. Uno studio minuzioso di ogni dettaglio garantisce la massima affidabilità, riducendo i costi di manutenzione.



Filtro di ritorno del circuito idraulico

I filtri dell'olio del motore garantiscono un elevato potere di filtraggio. Grazie alla qualità di livello superiore, gli intervalli di cambio olio sono stati aumentati. Il filtro di ritorno del circuito idraulico, realizzato in fibra di vetro, permette di eliminare oltre il 99,5% di corpi estranei, protegge in modo efficace il circuito idraulico e prolunga gli intervalli di manutenzione.



Articolazione centrale

L'articolazione centrale della macchina è particolarmente robusta. I punti di attacco sono posizionati in modo tale da resistere alle forze di flessione e di torsione. Per facilitare l'accesso ai componenti interni, è stato lasciato molto spazio libero.



Filtro della trasmissione

Il filtro della trasmissione è raggiungibile con facilità e, al pari di tutti gli altri componenti che richiedono manutenzione, può essere ispezionato da terra.



Filtro dell'aria

Il filtro dell'aria rinforzato rimuove il 99% delle particelle di polvere. È preceduto da un prefiltro di elevata capacità. Gli intervalli di pulizia e di sostituzione della cartuccia sono molto lunghi.



Ventola reversibile

La ventola del radiatore ha un flusso reversibile che ne facilita la pulizia quando la macchina lavora in ambienti polverosi.



Freni e filtro dei servocomandi

Il filtro dei servocomandi è semplice da sostituire e, in caso di intasamento, è stato aggiunto un sistema di allarme per garantire maggior sicurezza.



Punti d'ingrassaggio

Le spine del braccio possono essere ingrassate dall'esterno in posizione comoda.



Rabbocco dell'olio della trasmissione

Il tubo del rabbocco dell'olio è situato vicino all'articolazione del giunto per un facile accesso.



Prese idrauliche per i punti di controllo della pressione

Le prese di controllo della pressione sono state raggruppate.

(Pressione principale, pilotaggio, freni)



Diagnostica della trasmissione

La funzione di monitoraggio mediante PC portatile consente il collegamento al sistema. Lo stato della trasmissione può essere verificato con estrema facilità; è possibile inoltre effettuare diverse regolazioni in modo automatico, come la compensazione dell'usura dei dischi dei freni, senza bisogno di procedere allo smontaggio.



Scarico olio motore e refrigerante

Gli scarichi sono stati installati in punti facilmente accessibili, per semplificare le operazioni di svuotamento, senza alcun rischio d'inquinamento ambientale.

Affidabilità

L'operatore sa molto bene che la pala DOOSAN è affidabile. Questa macchina robusta è destinata a funzionare a lungo, grazie alle sue riserve di potenza.

Per DOOSAN affidabilità significa soprattutto disponibilità, accessibilità e semplicità.

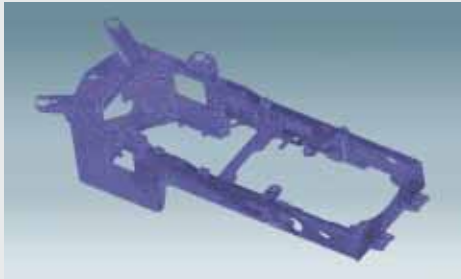

Un'attenzione particolare è stata posta nella progettazione e nella fabbricazione dei componenti strutturali.

Per garantire alle strutture principali una lunga durata di vita, DOOSAN si è affidata alla metodologia ad elementi finiti, con la quale sono stati studiati tutti gli elementi strutturali, come il telaio, l'articolazione e il braccio di sollevamento. Dopo la fase di modellazione, questi vengono infatti sottoposti a collaudi intensivi sia in laboratorio sia sul campo, dove vengono simulate condizioni estreme. Si procede quindi a definire delle statistiche per poter migliorare costantemente il livello di affidabilità della macchina.



Griglia del radiatore

La griglia del radiatore è realizzata in acciaio rinforzato per aumentare la resistenza agli urti.

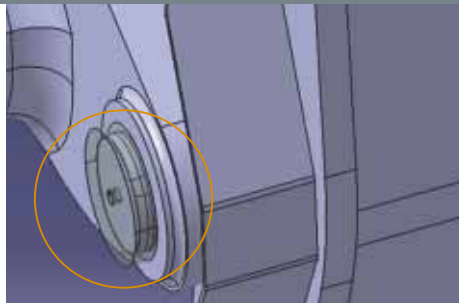

Piastre di copertura dei perni

- Diametro superiore
- Bronzine
- Perno cromato



Radiatori montati su supporti in gomma

I radiatori in alluminio sono montati su giunti in gomma, per resistere efficacemente alle vibrazioni.



Albero di trasmissione

Per proteggere il paraolio dalla polvere e da corpi estranei, è stato installato un coperchio di protezione. In questo modo si riduce il livello di usura.

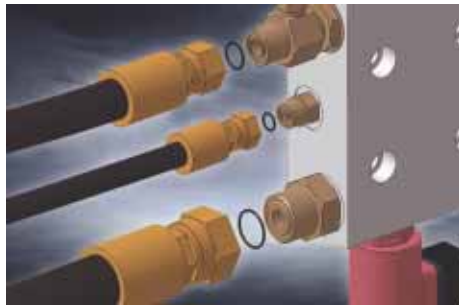

ORFS

Per garantire una tenuta perfetta, tutti i raccordi, anche quelli a bassa pressione relativi in particolare alla linea di pilotaggio, sono del tipo ORFS.



Luci anteriori

Con l'applicazione di prodotti di alta gamma, la vita dei fari e' maggiormente garantita.



Fari posteriori

Le luci di posizione e di stop sono di tipo led e ne garantiscono una vita maggiore.

Attrezzature di serie e opzionali

* Apparecchiature standard

• Motore

- Filtro aria a tre fasi con centrifuga pre-filtrante
- Separatore acqua
- Filtro carburante
- Ventola di raffreddamento con funzionamento bidirezionale
- Scarichi esterni per olio motore e radiatore refrigerante
- Selettore modalità di lavoro (standard/economica)
- Sistema di autodiagnostica

• Sistema di sollevamento e idraulico

- Robusto cinematismo di sollevamento a Z
- Benna standard per uso generico 2,5m³ (SAE)
- Distributore idraulico principale a 3 cassette
- Braccio flottante
- Benna flottante
- Prese di pressione per controllo tarature idrauliche
- Joystick di controllo per marcia avanti-neutra-indietro
- Leva aggiuntiva per funzione ausiliaria
- Antibeccheggio

• Sistema di guida

- Pompa di emergenza dello sterzo azionata da motore elettrico
- Load sensing

• Attrezzature esterne

- Piastre di protezione inferiore
- Gancio di sollevamento
- Blocco articolazione in posizione di trasporto
- Punto di attacco per il traino
- Vano porta attrezzi
- Parafango
- Cunei di bloccaggio ruota
- Funzione braccio flottante

• Impianto elettrico

- Alternatore 60A/24V
- Fari di lavoro: 2 anteriori e 4 posteriori (6x70W)
- Fari regolamentari e stradali
- Luci di posizione/indicatori di direzione/stop/retromarcia
- Allarme retromarcia

• Trasmissione e sistema frenante

- Cambio con disinnesto in fase di frenatura
- Cambio con auto-diagnosi ed indicazione monitorata e presa di controllo per regolazione rapida
- Interruttore selettore di trasmissione (Manuale / Automatico 1<->4 / Autom. 2<->4 kickdown)
- Sistema di sicurezza all'avviamento
- Blocco parziale differenziale su assali anteriore e posteriore
- Doppio circuito frenante con accumulatore
- Pneumatici 20.5-25-16PR(L3)
- Pedale per doppio circuito frenante
- Freno di stazionamento elettro-idraulico sulla trasmissione

• Cabina

- Climatizzatore
- Doppio filtraggio dell'aria della cabina
- Sedile meccanico con cintura di sicurezza
- Piantone dello sterzo regolabile (inclinabile e telescopico)
- Tappetino
- Vetri colorati
- Finestrini di sinistra scorrevoli
- Tergicristallo e lavavetri anteriore e posteriore
- Aletta parasole
- Luce di cortesia in cabina
- Specchietto retrovisore interno
- Specchietti esterni riscaldati
- Indicatori e spie sul cruscotto per la verifica dello stato funzionale della macchina
- Comandi principali di fronte all'operatore
- Interruttori di funzioni generali sul cruscotto a destra dell'operatore
- Clacson
- Accendisigari
- Presa 12 V
- Potabicchieri
- Portaoggetti
- antenna radio posizionata nel vetro posteriore
- Altoparlanti e collegamenti per radio
- Cabina ROPS secondo le normative : SAE J 394, SAE 1040, ISO 3471
- Cabina FOPS secondo le normative : SAE J231, ISO 3449

* Attrezzature opzionali

Alcune attrezzature opzionali possono essere di serie per alcuni paesi o non essere disponibili per altri. Vi consigliamo di rivolgervi al distributore di zona per conoscere la disponibilità o per realizzare la modifica necessaria.

• Pneumatici

- L3, di vari produttori

• Sistema di sollevamento e idraulico

- Due leve di comando con FNR + leva per funzione ausiliaria

• Impianto elettrico

- Lampeggiante
- Pompa rifornimento gasolio
- Riscaldamento del combustibile

• Cabina

- Sistema video con monitor LCD e
- Radio/CD
- Radio / CD / MP3

• Attrezzature esterne

- Parafanghi completi con protezione in gomma
- Contrappeso aggiuntivo

Specifiche tecniche

DL 250

* Motore

• Modello

DOOSAN DLo6
Motore "Common Rail" a iniezione diretta di carburante e regolazione elettronica, 4 valvole per cilindro, iniettori verticali, raffreddamento ad acqua, turbocompressore e raffreddamento aria-aria dell'aria di aspirazione.
I livelli delle emissioni sono di gran lunga inferiori ai valori richiesti per la Fase III.
Due modalità disponibili: "standard" ed "economica".

• Numero di cilindri

6

• Potenza nominale

121 kW (162 CV/165 Ps) a 2.100 giri/min. (SAE J 1995)

• Potenza massima

127 kW (170 CV/172 Ps) a 1.800 giri/min. (SAE J 1995)

• Coppia massima

82 kgf.m (804 Nm) a 1.400 giri/min.

• Cilindrata

5.900 cm³

• Alesaggio x corsa

100 mm x 125 mm

• Motorino d'avviamento

24 V / 4,5 kW

• Batteria

2 x 12 V / 100 Ah

• Filtro dell'aria

A doppio elemento e prefiltro Turbo, con evacuazione automatica delle polveri.

• Raffreddamento

La ventola del motore idraulico è reversibile, per facilitare la pulizia. È possibile regolare la velocità di rotazione in base alle condizioni di temperatura.

* Trasmissione

La trasmissione "Power Shift" può essere utilizzata in modalità manuale, completamente automatica o semiautomatica con funzione di "kick down".

È costituita da elementi di riconosciuta eccellenza. È dotato di un sistema di modulazione che la protegge e consente di effettuare con scioltezza cambi di marcia e inversioni del senso di marcia. Il cambio delle marce e del senso di marcia si esegue con una leva posta a sinistra dell'operatore. In modalità automatica o semiautomatica è disponibile anche un inversore del senso di marcia.

Il cambio può essere disinnestato con il pedale del freno per disporre di tutta la potenza idraulica.

Un dispositivo di sicurezza impedisce l'accensione del motore, se il cambio non è in "folle". Il cambio può essere collaudato e regolato con un dispositivo speciale. È anche possibile collegare un computer per monitorare lo storico delle operazioni.

• Cambio

ZF 4 WG 190

• Convertitore di coppia

Livello unico / monofase

• Velocità di marcia, km/h

Marcia avanti: 6,6 - 11,5 - 22,5 - 34,0 (1 - 2 - 3 - 4)

Retromarcia: 7,0 - 12,5 - 23,5 (1 - 2 - 3)

• Trazione max.

14,5 tonnellate

* Sistema di sollevamento

Il sistema di sollevamento a Z, a semplice pistone di scavo, è progettato per i lavori più gravosi. La notevole forza di strappo di 10,5 tonnellate si mantiene durante i movimenti della benna. L'angolazione della benna è ottimizzata sia nella posizione di marcia, sia a livello del terreno.

Il dispositivo di sospensione del braccio (LIS) fa parte della dotazione di serie, ottimizzando il comfort dell'operatore e la produttività.

Versioni di "alto ribaltamento" e "cinematismo a z":

• Cilindri di sollevamento (2)

Alesaggio x corsa: 140 mm x 777 mm

• Cilindri di scavo (1)

Alesaggio x corsa: 160 mm x 500 mm

Versione tool carrier:

• Cilindri di sollevamento (2)

Alesaggio x corsa: 140 mm x 777 mm

• Cilindri di scavo (1)

Alesaggio x corsa: 110 mm x 875 mm

* Assali

• Modello ZF

I semiassi anteriore e posteriore completamente sospesi, prevedono riduttori epicicloidali situati nei mozzi.

Dotati di blocco differenziale a slittamento limitato, sia anteriore, sia posteriore, garantiscono una trazione ottimale in ogni situazione. Una forza di trazione di 14,5 tonnellate permette di affrontare piani inclinati con pendenza del 58%.

• Trasferimento di coppia massimo (anteriore e posteriore)

45%

• Angolo di oscillazione

+/- 11°

• Freni

Doppio circuito a dischi multipli.

L'impianto frenante è attivato da una pompa e da circuiti di accumulatori. Il freno di stazionamento, costituito da un disco montato sull'albero di trasmissione, è a molla con rilascio idraulico.

* Impianto idraulico

Il sistema idraulico consiste in una pompa ad ingranaggi con un intelaiatura di acciaio e compensazione automatica dell'usura. Sono montati di serie il sistema di posizionamento automatico della benna in posizione di scavo e il sistema di arresto del braccio di scavo in posizione alta.

Anche funzione di livellamento a semplice effetto fa parte della dotazione di serie.

Il distributore idraulico dispone di un terzo cassetto per l'alimentazione di un circuito idraulico ausiliario.

• Pompa principali

Pompa a tre sezioni

• Portata max.

115 / 126 / 39 l/min

• Pressione di taratura

200 kgf (196 bar)

• Sistema pilota

Sono di serie il sistema di posizionamento automatico della benna in posizione di scavo e il sistema di arresto del braccio di scavo in posizione alta.

Anche una funzione di livellamento a semplice effetto fa parte della dotazione di serie.

• Pressione di taratura

28 bar

• Filtri

Nel circuito di ritorno dell'olio al serbatoio, il filtro è in fibra di vetro con capacità di filtraggio di 10 micron.

• Ciclo di carico

Sollevamento (sec)	5,4
Abbassamento (sec)	3,3
Scarico (sec)	1,3

* Cabina

La cabina modulare offre un'eccellente visibilità in tutte le direzioni.

La posizione di guida offre un'ottima visuale sulla benna, i pneumatici e l'area di carico.

Numerose bocchette assicurano un'ottima ventilazione.

Climatizzazione e riscaldamento sono comandati da pulsanti con funzione di ricircolo dell'aria.

È stato installato nella cabina un doppio filtro dell'aria, che presenta una leggera sovrappressione, per proteggere in modo efficace l'operatore in fase di lavoro in ambienti polverosi e inquinati.

La cabina è montata su supporti di sospensione viscosi a garanzia del massimo comfort dell'operatore.

La cabina è spaziosa e prevede ampi vani portaoggetti.

Tutte le informazioni necessarie all'azionamento della macchina sono visualizzate di fronte all'operatore. Le funzioni di controllo sono centralizzate su una console a destra dell'operatore.

Il sedile e i braccioli si possono regolare in funzione delle abitudini dell'operatore e della sua statura. Lo stesso vale per il piantone dello sterzo.

• Numero di portiere

1

• Uscite di sicurezza

2

• Norma

ROPS ISO 3471 et FOPS : ISO 3449

• Livelli di rumorosità (a macchina in movimento)

• Rumorosità esterna:

104 dB(A) (ISO6395-2000/14/EC)

• Rumorosità all'orecchio dell'operatore:

70 dB(A) (ISO6396)

* Sistema sterzante

Il servosterzo è del tipo elettro-idraulico, sensibile al carico.

• Angolo di sterzo

40°

• Portata dell'olio

126 l/min

• Pressione di taratura

190 kgf (186 bar)

• Cilindri dello sterzo (2)

Alesaggio x corsa: 70 mm x 430 mm

Sistema sterzante d'emergenza con pompa idraulica azionata da motore elettrico.

• Capacità di riempimento

Serbatoio carburante:	255 l
Impianto di raffreddamento:	45 l
Olio motore:	27 l
Differenziale anteriore:	31 l
Differenziale posteriore:	24 l
Scatola del cambio e convertitori:	45 l
Impianto idraulico:	158 l

Caratteristiche operative

DL250/DL250TC benna		Cinematismo a "Z"								Parallelo			
Dimensione dei pneumatici: 20.5-25-16PR (L3)	Unità	Homologation				Standard				Alto ribaltamento			
		Spinato		Spinato		Attacco rapido		Attacco rapido		Spinato		Attacco rapido	
		Imbullonato sul dente	Imbullonato al tagliente benna	Imbullonato sul dente	Imbullonato al tagliente benna	Imbullonato sul dente	Imbullonato al tagliente benna	Imbullonato al tagliente benna	Imbullonato al tagliente benna	Imbullonato sul dente	Imbullonato al tagliente benna	Imbullonato sul dente	Imbullonato al tagliente benna
Capacità benna al colmo	m³	2,5	2,6	2,5	2,5	2,5	2,6	2,8	2,6	2,5	2,6	2,5	2,6
Tipo di denti	-	denti integrati	-	denti integrati	-	denti integrati	-	-	-	denti integrati	-	denti integrati	-
Larghezza alla benna	U mm	2549	2549	2740	2740	2740	2740	2838	2740	2740	2740	2740	2740
Forza di strappo	ton	12,7	12,7	13,2	13,2	10,5	10,5	13,2	12,4	13	13	10,3	10,3
Carico di ribaltamento (posiz. rettilinea)	kgf	12106	11986	12200	12114	11200	11036	12038	11641	9808	9672	9587	9419
Carico di ribaltamento (40°)	kgf	10117	10011	10200	10124	9310	9170	10057	9706	8087	7967	7892	7744
Altezza di scarico (a 45°) 1) ad altezza massima	A mm	2652	2744	2700	2813	2549	2641	2813	3273	2700	2777	2556	2633
Portata a benna ribaltata (a 45°) 1) ad altezza massima	B mm	1216	1119	1200	1092	1367	1270	1092	1120	1330	1260	1434	1361
Altezza di scarico (allo sbraccio massimo) 1) ad altezza massima	C mm	567	695	610	758	378	506	758	729	530	632	-	-
Portata a benna ribalta (allo sbraccio massimo) 1) ad altezza massima	D mm	1305	1261	1323	1271	1382	1340	1271	1761	866	883	-	-
Profondità di scavo	E mm	90	90	90	90	60	60	90	161	49	49	79	79
Altezza al perno della benna	F mm	3856	3856	3856	3856	3856	3856	3856	4353	3962	3962	3962	3962
Angolazione della benna (pos. trasporto)	G °	49	49	48	48	47	47	48	49	48	48	48	48
Angolo di scavo (ad altezza massima)	H °	62	62	62	62	62	62	62	58	51	51	51	51
Angolo massimo al suolo	I °	42	42	41	41	44	44	41	42	43	43	53	43
Angolo massimo a massimo sbraccio	J °	61	61	61	61	61	61	61	64	41	41	41	41
Angolo di scavo a massimo sbraccio	K °	74	74	74	74	74	74	74	70	96	96	96	96
Angolo di scavo al suolo	L °	61	61	61	61	61	61	61	64	69	69	69	69
Angolo di scavo ad altezza massima	M °	46	46	46	46	46	46	46	47	50	50	50	50
Raggio esterno alle gomme	N mm	5419	5419	5477	5477	5477	5477	5477	5477	5477	5477	5477	5477
Raggio esterno all'angolo della benna	O mm	6146	6146	6010	5942	6220	6165	5942	6010	6254	6210	6345	6300
Interasse	P mm	3020	3020	3020	3020	3020	3020	3020	3020	3020	3020	3020	3020
Larghezza alle gomme	Q mm	2545	2545	2608	2608	2608	2608	2608	2608	2608	2608	2608	2608
Carreggiata	R mm	1948	1948	2040	2040	2040	2040	2040	2040	2040	2040	2040	2040
Luce libera dal suolo	S mm	410	410	410	410	410	410	410	410	410	410	410	410
Lunghezza totale	T mm	7759	7622	7694	7525	7929	7792	7525	7928	4995	7890	8137	8032
Altezza totale	V mm	3260	3260	3260	3260	3260	3260	3260	3260	3260	3260	3260	3260
Peso in assetto di marcia	kg	14500	14628	14500	14600	14730	14860	14689	15064	14600	14628	15021	15125
Contrappeso supplementare	kg	295	295	295	295	295	295	295	295	295	295	295	295
Carico di ribaltamento (posiz. rettilinea)	kgf	12850	12830	12938	12852	11873	11710	12776	10380	10380	10244	10159	9991
Carico di ribaltamento (40°)	kgf	10770	10700	10851	10776	9910	9760	10708	8593	8593	8472	8397	8249

1) Altezza max. al dente o alla lama.

2) Le dimensioni si riferiscono a pneumatici 26.5-25-20PR(L3).

DL250/DL250TC Forche		Cinematismo a "Z"		Parallelo
Dimensione dei pneumatici: 20.5-25-16PR (L3)	Unità	Spinato	Attacco rapido	Attacco rapido
		Forche per i pallet		
Distanza all'altezza massima	mm	741	942	1085
Altezza forca, completamente alzata	mm	3722	3650	3686
Massimo sbraccio a livello forca	mm	1524	1725	1928
Altezza forche, massimo sbraccio	mm	1850	1780	1714
Reach, Ground Level	mm	831	1100	1378
Depth below Ground	mm	-	25	45
Carico di ribaltamento (posiz. rettilinea)	kgf	9070	8055	7776
Carico di ribaltamento (40°)	kgf	6900	6530	6294
Tunghezza dente forca	mm	1500	1500	1500
Lunghezza totale	mm	8431	8700	8978
Peso in assetto di marcia	kgf	14245	15840	14406
Contrappeso supplementare	kg	295	295	295
Carico di ribaltamento (posiz. rettilinea)	kgf	9629	8542	8236
Carico di ribaltamento (40°)	kgf	7393	6970	6700

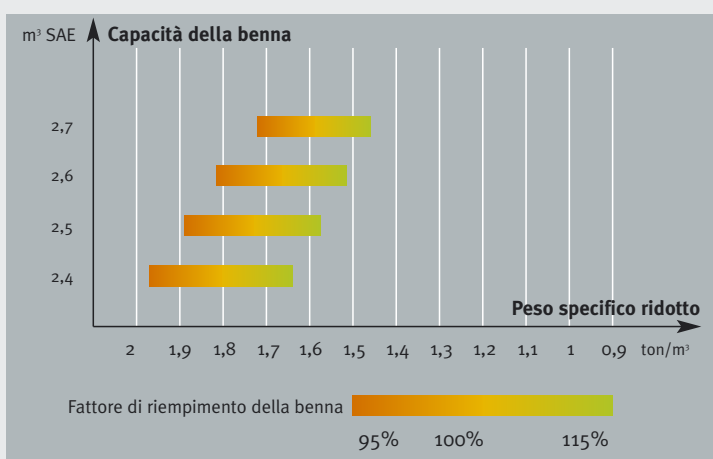

Il fattore di riempimento della benna dipende dalla natura dei materiali, dalle condizioni di lavoro e dall'esperienza dell'operatore.

Dimensioni

DL 250

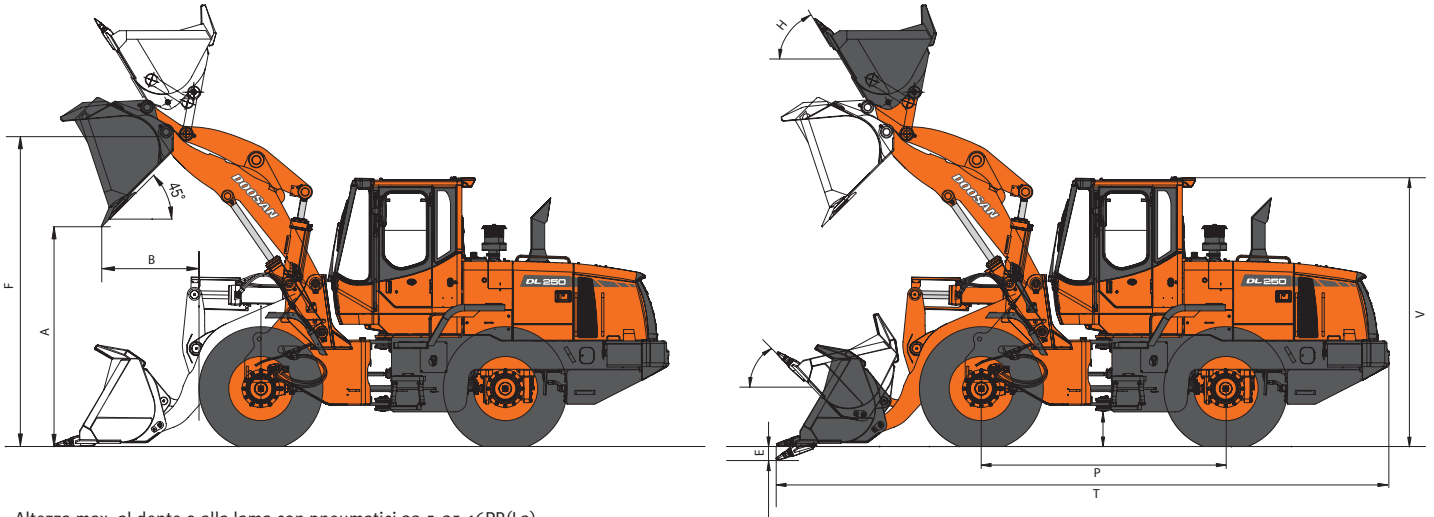

Altezza max. al dente o alla lama con pneumatici 23,5-25-16PR(L3)

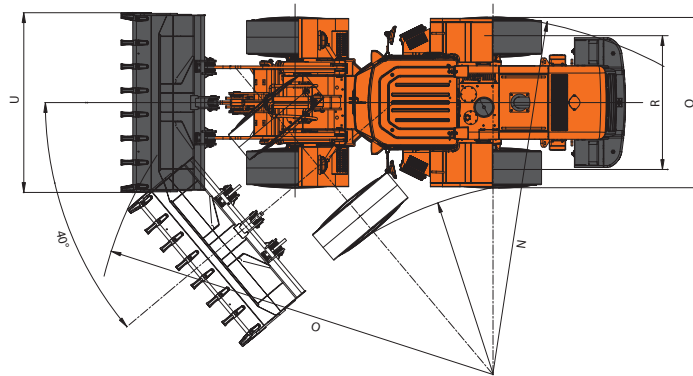

Peso specifico dei materiali comuni

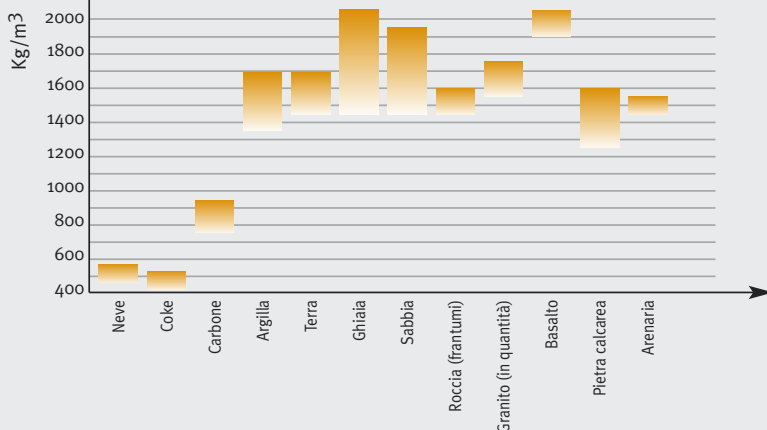

Il peso specifico dei materiali dipende in larga misura dal tasso di umidità, dal grado di compattezza, dalla composizione, ecc.

La tabella è riportata a puro titolo indicativo.

DOOSAN Infracore Europe S.A.

1^a, rue Achille Degrâce
7080 Frameries, Belgium
Tel : +32-65-61 32 30 • Fax : +32-65-67 73 38

DOOSAN Infracore France SA

ZAC la clé St Pierre, Buroplus 2
Avenue Jean d'Alembert, 1^a
78990 Elancourt, France
Tel : +33-1-30 16 21 41 • Fax : +33-1-30 16 21 44

DOOSAN Infracore U.K., Ltd.

Doosan House, Unit 6, 3 Heol-Y-Gamlas, Parc Nantgarw,
Nantgarw, Cardiff CF15 7QU, U.K.
Tel : +44-1443-84-2273 • Fax : +44-1443-84-1933

DOOSAN Infracore Europe S.A. Germany

Heinrich-von-Stephan-Str. 2
D-40764, Langenfeld, Germany
Tel : +49-2173-2035212 • Fax : +49-2173-2035219

Head Office

Doosan Tower 26th FL. 18-12, Euljiro-6Ga,
Jung-Gu, Seoul, Korea 100-730
Tel : +82-2-3389-8114 • Fax : +82-2-3389-8117

www.doosaneurope.com