



Doosan Infracore
Construction Equipment

DX210W

Potenza del motore: 120 kW / 162 CV a 2.000 giri/min.

Peso d'esercizio: 19.900 ~ 20.800 kg

Capacità della benna (SAE): 0,51 ~ 1,28 m³



Escavatore idraulico DOOSAN DX210w: un nuovo modello

Uno sguardo alle innovazioni!

Resa	4
Trattamento	6
Comfort	7
Affidabilità	8
Manutenzione	10
Caratteristiche tecniche	12





La frase chiave utilizzata durante lo sviluppo del modello DX210W è stata: “garantire all’utente un valore ottimale”. Tradotto in termini concreti, è indice di:

dotato di funzioni innovative

- **Maggiore produzione e maggiore risparmio di carburante**, grazie all’ottimizzazione elettronica dell’impianto idraulico e alla nuova generazione di motori DOOSAN (fase IIIa).
- **Ergonomica ottimizzata**, maggiore comfort e visibilità eccellente delle aree circostanti a garanzia di un ambiente di lavoro sicuro e piacevole.
- **La maggiore sicurezza**, grazie all’uso di materiali di qualità superiore abbinati ai nuovi metodi di analisi delle sollecitazioni struttura ha consentito di aumentare la durata utile prevista dei componenti, riducendo quindi i costi d’utilizzo.
- **La minore necessità di manutenzione**, aumenta la disponibilità dell’escavatore, riducendo quindi i costi d’utilizzo.



Resa

Le prestazioni dell'escavatore DX210w hanno un'influenza diretta sulla relativa produttività. Il suo nuovo motore "Common Rail" è stato abbinato al nuovo impianto idraulico controllato e-EPOS, al fine di creare un escavatore idraulico imbattibile, con un rapporto costi/performance che rende il modello DX210w ancora più accattivante.



Motore "Common Rail" DOOSAN DLo6

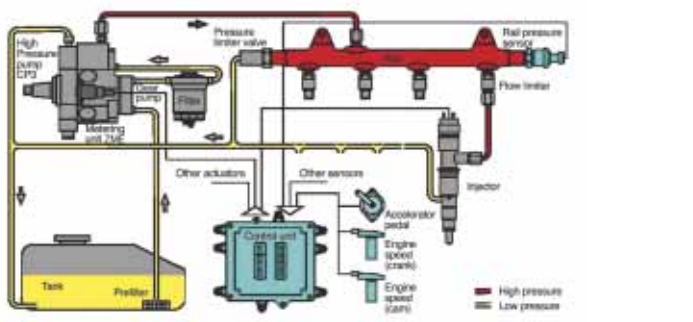

Parte principale dell'escavatore idraulico è il nuovo motore motore Doosan DLo6 "Common Rail", abbinato al nuovo sistema di controllo elettronico e-EPOS che ottimizza la potenza e il risparmio di carburante. Il nuovo motore produce 162 CV (120 kW/164 Ps) a soli 2.000 giri/min., nonché una maggiore coppia grazie al suo design accurato abbinato all'iniezione common rail injection e di 4 valvole per cilindro. Queste funzioni aiutano a migliorare la combustione, riducendo nel contempo l'inquinamento, grazie a emissioni ridotte di particelle e Nox. La maggiore coppia consente di utilizzare in modo efficace la potenza dell'impianto idraulico.

- I cicli operativi più rapidi aumentano la produttività.
- La maggiore coppia consente di movimentare più facilmente l'escavatore.
- Il rendimento energetico riduce il consumo di carburante.

DOOSAN Infracore è consapevole dell'importanza della salvaguardia ambientale.

Fin dall'inizio della progettazione delle nuove macchine, il fattore ecologico ha occupato il posto principale nella mente dei ricercatori. La nuova sfida dei tecnici consiste nell'abbinare la salvaguardia ambientale alle performance delle apparecchiature e DOOSAN ha investito moltissimo a tale scopo.

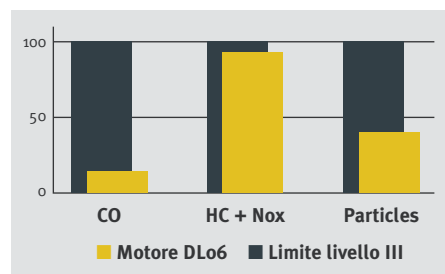

Il nuovo motore DOOSAN rispetta e protegge l'ambiente, riducendo qualsiasi tipo di emissione tossica.



Pompe idrauliche

Le pompe principali hanno una capacità di 2 x 231,7 l / min con conseguente riduzione del tempo di ciclo, mentre la pompa a ingranaggi di elevata potenza ottimizza la resa della linea pilota.



Motore di rotazione

Gli urti durante la rotazione sono ridotti, mentre la coppia è maggiore, a garanzia di cicli più rapidi.

Comandi dell'escavatore

Nuovo sistema e-EPOS (Electronic Power Optimizing System)

TGli e-EPOS, la mente dell'escavatore idraulico, sono stati ottimizzati e ora possono essere collegati elettronicamente all'ECU (*Electronic Control Unit*) dei motori, tramite un *link* di comunicazione alla rete CAN (*Controller Area Network*), a garanzia quindi di uno scambio costante di informazioni tra il motore e l'impianto idraulico. Queste unità sono ora perfettamente sincronizzate. I vantaggi del nuovo e-EPOS vertono su diversi livelli.

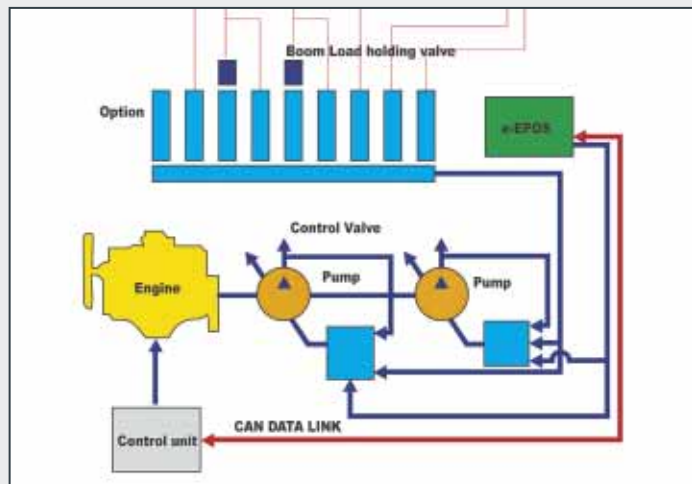

Semplicità d'uso:

- la disponibilità di una modalità di potenza e di una modalità d'esercizio normale garantiscono una resa massima in tutte le condizioni;
- il controllo elettronico del consumo di carburante ottimizza la resa;
- la modalità di decelerazione automatica è garanzia di risparmio di carburante;
- la regolazione e il controllo accurato della portata richiesta dall'apparecchiatura sono funzioni disponibili come standard;
- una funzione di auto-diagnostica consente di risolvere, in modo rapido ed efficace, eventuali problemi tecnici;
- la memoria operativa garantisce la visualizzazione grafica dello stato della macchina;
- possibilità di visualizzazione degli intervalli di manutenzione e di cambio olio.

Assali Heavy Duty

L'assale anteriore prevede un'ampia oscillazione e angolazioni di sterzata. La trasmissione è montata direttamente sull'assale posteriore a garanzia di protezione e distanza dal suolo ottimale.

Concetto della nuova linea di trasmissione

Il nuovo motore di traslazione e il controllo del cambio nella linea di trasmissione sono garanzia di marcia confortevole garantita dalla maggiore scorrevolezza, con ottimizzazione della decelerazione idraulica e ottimizzazione del cambio marce.

Sistema frenante all'avanguardia

Il nuovo sistema ottimizzato garantisce una frenatura più adeguata della macchina. Elimina l'effetto d'oscillazione associato alle operazioni a ruota libera. Il nuovo assale è stato pensato per una ridotta necessità di manutenzione e gli intervalli di cambio olio sono stati aumentati da 1.000 a 2.000 ore, riducendo quindi ulteriormente i costi di proprietà e d'esercizio.



Design del sottocarro

Il telaio resistente e accuratamente saldato è garanzia di una perfetta durata. Circuiti idraulici efficaci, la protezione della trasmissione e gli assali heavy duty rendono il sottocarro perfetto per le applicazioni dell'escavatore gommato. Sia gli stabilizzatori che la lama sono imbullonati, a garanzia di una maggiore flessibilità. Disponibilità di un blocco degli assali oscillanti.

Stabilizzatori

Gli stabilizzatori possono essere montati anteriormente e/o posteriormente per una massima stabilità di lavoro durante lo scavo o il sollevamento.

Lama dell'apripista

Il design imbullonato consente il montaggio della lama dell'apripista sulla parte anteriore e/o posteriore, utilizzata per il livellamento, la pulizia e la stabilizzazione della macchina durante le operazioni di scavo. La pressione al suolo è ridotta al minimo, grazie al design più abbassato dell'apripista parallelo.

Trattamento

La potenza, la durata, la semplicità di manutenzione e il controllo accurato dell'escavatore idraulico ne aumentano l'efficacia e la durata utile. Grazie all'escavatore DX210w, DOOSAN garantisce un'eccellente redditività del capitale investito.



Colori multifunzioni
Pannello del monitor LCD

Selezione delle modalità d'esercizio

Modalità operative

- Modalità di scavo: per scavi generici, carichi, sollevamenti...
- Modalità scavo fossi: priorità d'oscillazione per opere di scavo fossi, scavo canali, terrapieni...

Modalità potenza

- Standard: utilizza l'85% della potenza del motore per tutti i lavori (resa di carburante ottimale)
- Potenza: utilizza il 100% della potenza del motore per lavori pesanti



Leva di comando

Il controllo molto accurato dell'apparecchiatura aumenta la manovrabilità e la sicurezza, semplificando le operazioni difficoltose, dove è richiesta una grande precisione.

In particolare, le operazioni di sollevamento e il movimento dei carichi sollevati sono più semplici e sicure.

Le leve di comando prevedono ulteriori pulsanti elettrici per il comando di altre apparecchiature addizionali (ad esempio, benne, frantumatori, pinze, ecc.).

Spie luminose

Modalità d'esercizio

- Selezione della modalità
- Controllo della portata
- Decelerazione automatica
- Selezione del display

Pannello di controllo con display LCD a colori



Schermata standard



Funzione antifurto



Informazioni sostituzione
filtro/cambio olio



Storico delle operazioni



Controllo della portata

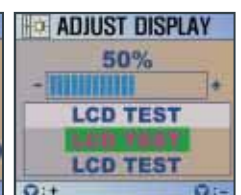

Controllo del contrasto

Comfort

La velocità d'esercizio dell'escavatore idraulico è direttamente collegata alle performance del relativo operatore. DOOSAN ha progettato il modello DX210W ponendo l'operatore al centro degli obiettivi di sviluppo. Il risultato è un notevole valore ergonomico che ottimizza l'efficienza e la sicurezza dell'operatore.

Più spazio, migliore visibilità, condizionamento dell'aria, un sedile molto confortevole...

Sono tutti elementi che garantiscono all'operatore di poter lavorare per ore e ore in condizioni eccellenti.



Pannello di controllo

Un posizionamento corretto, con comandi chiaramente visibili, semplifica il lavoro dell'operatore.



Il condizionatore dell'aria di qualità superiore garantisce un flusso d'aria che viene regolato e azionato elettronicamente in base alle varie condizioni. Cinque modalità operative soddisfano anche gli operatori più esigenti.



La visibilità è stata ottimizzata in tutte le direzioni e lo spazio in cabina è stato ampliato.



L'adeguato vano di deposito è indice di attenzione dedicata all'operatore.



Pratico sedile, completamente regolabile

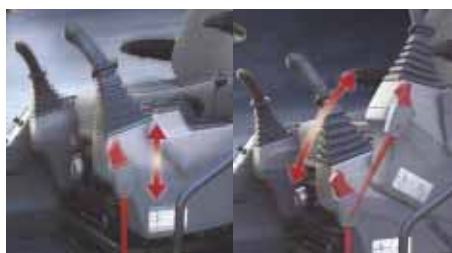

Supporto di controllo (funzione telescopica e di ribaltamento)



Piantone dello sterzo e pulsante di controllo velocità di crociera.

Affidabilità

La sicurezza degli elementi dell'impianto contribuisce a ottimizzare i costi d'esercizio per tutta la durata utile. DOOSAN adotta delle tecniche progettuali computerizzate, materiali e strutture di notevole durata, sottoponendo il tutto a test in condizioni estreme.

La resistenza dei materiali e la durata delle strutture sono le nostre maggiori priorità.



Braccio di sollevamento più potente

La forma del braccio è stata ottimizzata da un design di elementi circoscritti, consentendo una migliore distribuzione del carico su tutta la struttura. Quanto sopra, abbinato a un maggiore spessore del materiale, garantisce una maggiore durata e una migliore sicurezza, riducendo la sollecitazione sugli elementi.

Complessivo del braccio di scavo

La resistenza del complessivo del braccio di scavo è stata aumentata utilizzando elementi in ghisa e applicando un rinforzo attorno alle flange d'estremità al fine di garantire una durata utile maggiore.



Benna

A fronte degli elementi più delicati, quali le lame, i denti, le piastre di rinforzo posteriori e laterale e gli angoli della benna, sono stati utilizzati materiali notevolmente resistenti all'usura.



Boccole

Per il perno del braccio è stato utilizzato un metallo molto lubrificato al fine di aumentare la durata utile e incrementare gli intervalli di lubrificazione a 250 ore. Una boccola laminata, con sottilissime scanalature, è stata aggiunta al braccio di scavo, sul perno della benna, in modo tale che la lubrificazione si renda necessario solo ogni 50 ore.



Spessore di polimero

Uno spessore di polimero è stato aggiunto alla benna, all'apripista e al perno del buttafuori in modo tale da mantenere un controllo accurato di tutta l'apparecchiatura.



Stress Analysis Design (Progettazione analisi sollecitazioni) (FEM) e l'innovativa tecnica di produzione sono garanzia di sottocarri più resistenti e stabili

Il telaio dello chassis, il complessivo del buttafuori e la lama dell'apripista sono stati progettati adottando tecniche interpretative ed eseguendo dei test sulla sicurezza con utilizzo di strumenti CAD 3D, al fine di garantire una maggiore durata e affidabilità.

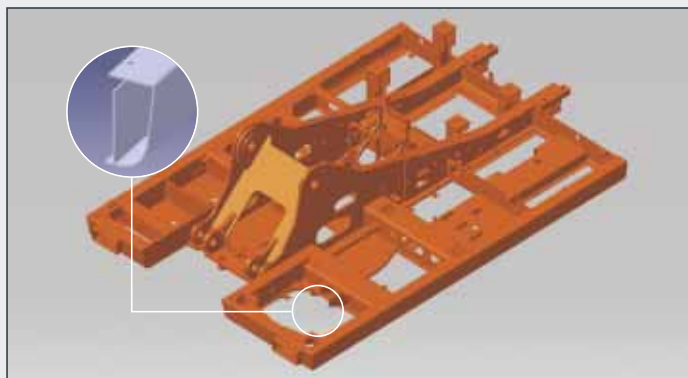

Telaio a D

Il telaio a D e il telaio dello chassis sono indice di maggiore potenza con riduzione delle deformazioni dovute a urti.



Coperchi di protezione dei cilindri dell'apripista e del buttafuori

Ampi coperchi di protezione rinforzati sono stati adottati per proteggere completamente l'apripista e i cilindri del buttafuori dal rischio di caduta massi, ecc. durante l'utilizzo della macchina.



Contrappeso stampato

Per ridurre la deformazione dovuta a impatti esterni, è stato utilizzato un contrappeso stampato. Inoltre, la stabilità d'esercizio è stata aumentata grazie all'utilizzo di un design a basso centro di gravità.



Luci d'arresto tipo LED

L'utilizzo di luci d'arresto tipo LED garantisce una durata media di servizio decisamente ottimizzata rispetto alle normali lampadine a filamento disponibili sul mercato. Inoltre la maggiore velocità d'illuminazione è di supporto alla prevenzione degli incidenti.

Manutenzione

I brevi interventi di manutenzione a lunghi intervalli aumentano la disponibilità d'uso dell'apparecchio in cantiere. DOOSAN ha sviluppato l'escavatore DX210w pensando a una resa elevata per l'utente.



Filtro olio motore

Il filtro dell'olio del motore garantisce un elevato livello di filtraggio, consentendo l'incremento degli intervalli di cambio olio a 500 ore. Il filtro è facilmente raggiungibile ed è posizionato in modo tale da evitare la contaminazione dell'ambiente circostante.



Manutenzione semplice

Estrema semplicità d'accesso ai vari radiatori, a garanzia di una pulizia semplificata. È possibile accedere alle varie parti del motore dalla parte superiore e dai pannelli laterali.



Filtro di ritorno olio idraulico

La protezione dell'impianto idraulico è maggiormente garantita dall'uso di della tecnologia dei filtri in fibra di vetro nel filtro principale di ritorno olio. Ciò significa un filtraggio di oltre il 99,5% di particelle estranee, con intervalli di cambio olio più estesi.



Filtro aria

La grande capacità del filtro dell'aria forzata rimuove oltre il 99% di particelle volatili, riducendo il rischio di contaminazione del motore e incrementando gli intervalli di pulizia e di sostituzione delle cartucce.



Filtro carburante

Il filtraggio del carburante particolarmente efficace è garantito dall'uso di diversi filtri, ivi incluso un prefiltro del carburante installato con un separatore dell'acqua che rimuove la maggior parte dell'umidità dal carburante.

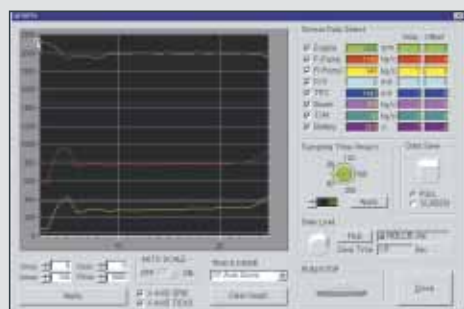

Monitoraggio PC (DMS)

La funzione di monitoraggio PC consente il collegamento al sistema e-EPOS e quindi alla verifica dei vari parametri durante gli interventi di manutenzione, quali pressione delle pompe, regime del motore, ecc., che possono essere memorizzati e stampati a titolo di analisi successive.



Ingressi centralizzati di lubrificazione dei perni dell'assale anteriore a garanzia della semplicità di manutenzione

A garanzia di un accesso semplificato, il punto di lubrificazione sul perno dell'assale anteriore è ubicato di fronte all'apparecchiatura.



Caratteristiche tecniche

DX 210W

* Motore

• Modello

Doosan DLo6
Motore "Common Rail" a iniezione diretta di carburante e comando elettronico, 4 valvole per cilindro, iniettori verticali, raffreddamento ad acqua, sovralimentazione dell'aria con turbocompressore verso il raffreddatore ad aria. I livelli d'emissione sono molto inferiori ai valori richiesti per la fase III.

• Numero di cilindri

6

• Potenza nominale del volano

120 kW (164 Ps) a 2.000 giri/min (DIN 6271, netto)
120 kW (162 CV) a 2.000 giri/min (SAE J1349, netto)

• Coppia massima

72 kgf.m (706 Nm) a 1.400 giri/min

• Cilindrata

5.890 cc

• Alesaggio e corsa

100 mm x 125 mm

• Motorino d'avviamento

24 V / 4,5 kW

• Batterie

2 x 12 V / 100 Ah

• Filtro dell'aria

A doppio elemento e prefiltra Turbo, con evacuazione automatica della polvere.

* Impianto idraulico

Il cuore del sistema è l'e-EPOS (*Electronic Power Optimizing System*). Esso garantisce una maggiore efficienza dell'impianto a fronte di tutte le condizioni d'esercizio, riducendo il consumo di carburante. Il nuovo e-EPOS è collegato al sistema di comando elettronico del motore tramite un *link* di trasmissione dati atto ad armonizzare il funzionamento del motore e i comandi idraulici.

- L'impianto idraulico consente l'esecuzione di operazioni indipendenti o abbinata.
- Due velocità di marcia sono garanzia di una maggiore coppia o di un movimento a velocità elevata.
- Sistema di pompaggio cross-sensing a garanzia di risparmio di carburante
- Sistema di decelerazione automatica.
- Due modalità operative, due modalità di potenza.
- Pulsante di controllo flusso nei circuiti ausiliari dell'apparecchiatura.
- Comando del motore della pompa computerizzato.

• Pompe principali

2 pompe a pistoni assiali a cilindrata variabile
Flusso max. 2 x 231,7 l/min.

• Pompa pilota

Pompa a ingranaggi – flusso max.: 27,4 l/min.

• Valvole di sicurezza principali

Braccio di sollevamento/braccio di scavo/benna:
- Modalità normale: 330 kg/cm² (324 bar)
- Modalità potenza: 350 kg/cm² (343 bar)
Marcia: 350 kg/cm² (343 bar)
Rotazione: 270 kg/cm² (267 bar)

* Peso

Braccio di sollevamento (mm)	Braccio di scavo (mm)	Benna (m ³)	Peso in ordine di lavoro (kg)
5.400 (Arti)	2.000	1.05	20.400
5.400 (Arti)	2.400	0.86	20.600
5.600	2.750	0.86	19.900
5.600	3.000	0.86	20.800

* Cilindri idraulici

Le aste dei pistoni e i corpi dei cilindri sono realizzati in acciaio di elevata resistenza. In tutti i cilindri è previsto un meccanismo ammortizzatore che garantisce l'esecuzione di operazioni senza urti e una maggiore durata del pistone.

• Braccio di sollevamento a elemento singolo

Cilindri	Quantità	Alesaggio x diametro asta x corsa
Braccio di sollevamento	2	120 x 85 x 1.225 mm
Braccio di scavo (2,0m)	1	135 x 95 x 1.360 mm
Braccio di scavo (2,4m)	1	135 x 95 x 1.450 mm
Benna	1	120 x 80 x 1.060 mm

• Braccio di sollevamento articolato

Cilindri	Quantità	Alesaggio x diametro asta x corsa
Braccio di sollevamento	2	120 x 85 x 1.045 mm
Braccio Articolato	1	170 x 105 x 748 mm
Braccio di scavo (2,0m)	1	135 x 95 x 1.440 mm
Braccio di scavo (2,4m)	1	135 x 95 x 1.538 mm
Benna	1	120 x 80 x 1.060 mm

* Sottocarro

Telaio *heavy-duty*, struttura anti-sollecitazioni, completamente saldata. Utilizzo di materiali di qualità superiore a garanzia di resistenza. Perni di collegamento specificatamente trattati a caldo. Doppi pneumatici 10.00-20-14PR (OTR) con distanziale. Oscillazione idraulica dell'assale anteriore.

* Ambiente

I livelli acustici sono conformi alle normative ambientali (valori dinamici).

• Garanzia del livello acustico

103 dB(A) (2000/14/EU)

• Livello acustico cabina

73,8 dB(A) (ISO 6396)

* Meccanismo d'oscillazione

- L'oscillazione è garantita da un motore a pistoni assiali con riduttore planetario a due fasi.
- La maggiore coppia d'oscillazione riduce il tempo d'oscillazione.
- Ingranaggio interno temprato a induzione.
- Ingranaggio interno e pignone immersi in bagno lubrificante.
- Il freno di stazionamento oscillate è azionato a molla e rilasciato idraulicamente.

Velocità d'oscillazione: da 0 a 11 giri/min

* Benne

Capacità (m³)	Larghezza (mm)		Peso (Kg)	Raccomandato (mm)			
	senza lame laterali	con cantonali		5.600 mm		5.400 mm	
SAE				Braccio di sollev. a elemento Singolo		Braccio di sollev. articolato	
				2.750 mm	3.000 mm	2.000 mm	2.400 mm
0,51	722	772	530	A	A	A	A
0,81	1.063,5	1.126	655	A	B	A	B
(std) 0,86	1.115	1.179	696	A	B	A	B
1,05	1.307,5	1.370	740	C	–	C	–
1,17	1.428	1.491	795	C	–	–	–
1,28	1.542	1.605	830	C	–	–	–

A. Adatta per materiali con densità inferiore o pari a 2.000 kg/m³

B. Adatta per materiali con densità inferiore o pari a 1.600 kg/m³

C. Adatta per materiali con densità inferiore o pari a 1.100 kg/m³

* Azionamento

I pneumatici sono azionati da un motore a pistoni assiali che utilizza una trasmissione *Powershift* a due velocità.

Oltre a tali due velocità, è anche prevista la velocità minima sotto carico. Premendo un pulsante, è possibile commutare, in modalità operativa, da alta velocità a velocità ridotta.

• Velocità di marcia (veloce/lenta)

Due velocità di marcia sono garanzia di una maggiore coppia o di un movimento a velocità elevata.

36 / 33 / 9 / 4 km/h

(Alta velocità/Risp./Bassa velocità/Velocità minima sotto carico)

• Forza di trazione massima

12.130 kgf

* Capacità di riempimento

• Serbatoio carburante

350 l

• Impianto di raffreddamento (capacità del radiatore)

24 l

• Olio motore

25 l

• Azionamento dell'oscillazione

3,8 l

• Scatola della trasmissione finale

10 l

• Serbatoio idraulico

122 l

• Scatola assale anteriore

11 l

• Scatola assale posteriore

14,5 l

• Trasmissione

2,5 l

Sottocarro

DX 210W

* Sottocarro con apripista anteriore e buttafuori posteriore

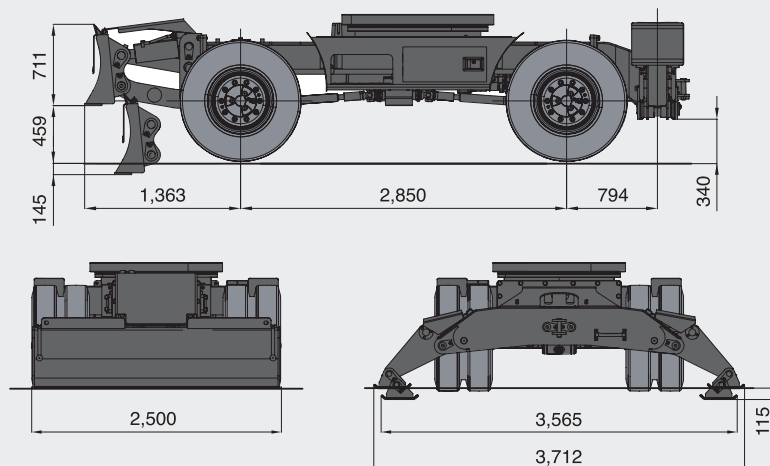

* Sottocarro con stabilizzatori anteriori e lama posteriore

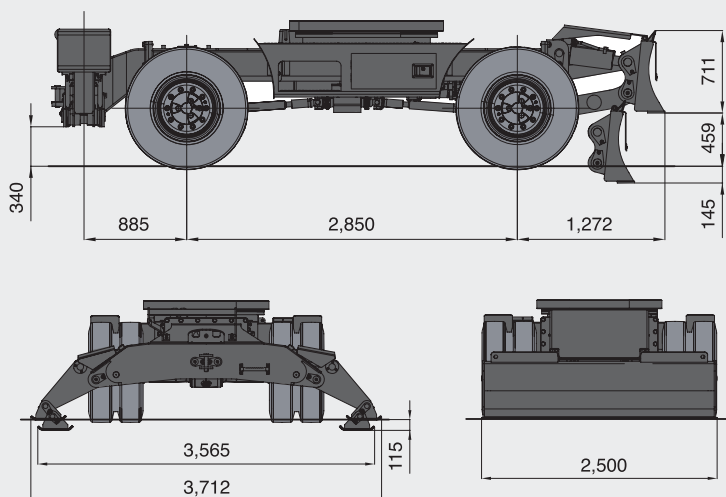

* Sottocarro con buttafuori anteriore e buttafuori posteriore

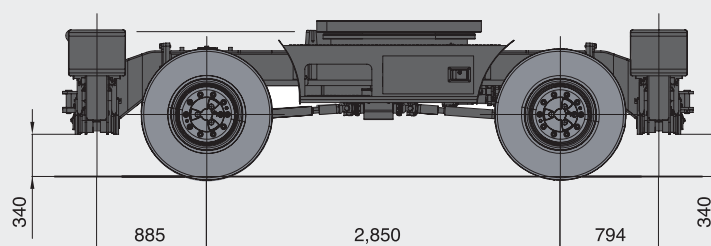

Dotazioni di serie e optional

* Apparecchiature standard

• Impianto idraulico

- Circuito idraulico rigenerativo su sollevamento e avambraccio
- Valvole di sicurezza per monoblocco e avambraccio
- Valvola anti-shock su rotazione
- Predisposizione per linee ausiliarie
- Pulsante per power boost
- Linea idraulica per martello idraulico

• Cabina e Interno

- Cabina montata su supporti elastici viscosi
- Cabina insonorizzata
- Climatizzatore
- Sedile a sospensione regolabile con poggiatesta e braccioli regolabili
- Vetro anteriore scorrevole e apribile in due parti
- Luce di cortesia
- Tergicristalli a intermittenza
- Accendisigari e posacenere
- Portabicchieri
- Box termico
- Monitor a colori LCD
- Indicatore livello carburante
- Altoparlanti e collegamenti per radio
- Comando radio a distanza
- Presa di corrente 12 V
- Interfaccia PC per diagnosi
- Leve idrauliche con 3 interruttori
- Aletta parasole
- Tettuccio apribile
- Visiera antipioggia

* Apparecchiature opzionali

Alcune di queste apparecchiature opzionali possono, in alcuni mercati, essere previste in dotazione. Alcune di queste apparecchiature opzionali possono, in alcuni mercati, non essere disponibili. Si raccomanda di verificare con il concessionario locale DOOSAN circa la disponibilità o di richiedere l'adattamento in base ai requisiti dell'applicazione.

• Sicurezza

- Protezione superiore e frontale (ISO 10262, standard FOGS)
- Girofaro
- Specchietto sul contrappeso
- Allarme rotazione

• Cabina e Interno

- Sedile con sospensione ad aria
- Radio CD
- Radio CD MP3

• Sottocarro

- Appoggio anteriore per benna
- Appoggio anteriore per benna mordente
- Stabilizzatori anteriori indipendenti
- Lama posteriore a parallelogrammo
- Gomme gemellate 10-20 16PR
- Gomme singole 18-19,5 16PR

• Sicurezza

- Ampi corrimani e predellini di salita
- Piastre antiscivolo in metallo punzonato
- Cintura di sicurezza
- Leva di bloccaggio idraulica di sicurezza
- Vetro di sicurezza
- Martelletto rompivetro d'emergenza
- Specchietti retrovisori esterni
- Allarme retromarcia
- Interruttore emergenza spegnimento motore
- Luci stradali con stop luminosi a LED
- Dispositivo allarme sovraccarico

• Sottocarro

- Gomme gemellate 10-20 14PR
- Stabilizzatori posteriori indipendenti
- Vano porta attrezzi
- 4 velocità (alta, economica, bassa, velocità micrometrica)
- Ponte anteriore autobloccante
- Controllo di crociera
- Lama anteriore a parallelogrammo

• Vari

- Filtro dell'aria a due stadi con elemento di sicurezza
- Schermo antipolvere per radiatore
- Sistema di protezione surriscaldamento motore
- Sistema di protezione riaccensione motore
- Sistema di autodiagnostica
- Alternatore 24V, 50A
- Clacson
- Fari di lavoro alogeni (2 sulla sovrastruttura, 2 sul braccio di sollevamento)
- Doppio filtro carburante
- Pompa rifornimento gasolio

• Vari

- Linea idraulica per pinza
- Tubazione idraulica per attacco rapido
- Linea idraulica per pinza
- Linea idraulica per rotazione e inclinazione
- Filtro aggiuntivo per linea martello
- Tergicristallo inferiore
- Riscaldatore carburante
- Gruppo luci (4 frontal, 2 in cabina, lampeggiante telescopico e alternatore da 80 Ah)
- Sistema video con monitor LCD e camera o Lux
- Protezione frontale per vetro superiore
- Protezione frontale per vetro inferiore
- Sistema d'ingrassaggio centralizzato

Dimensioni

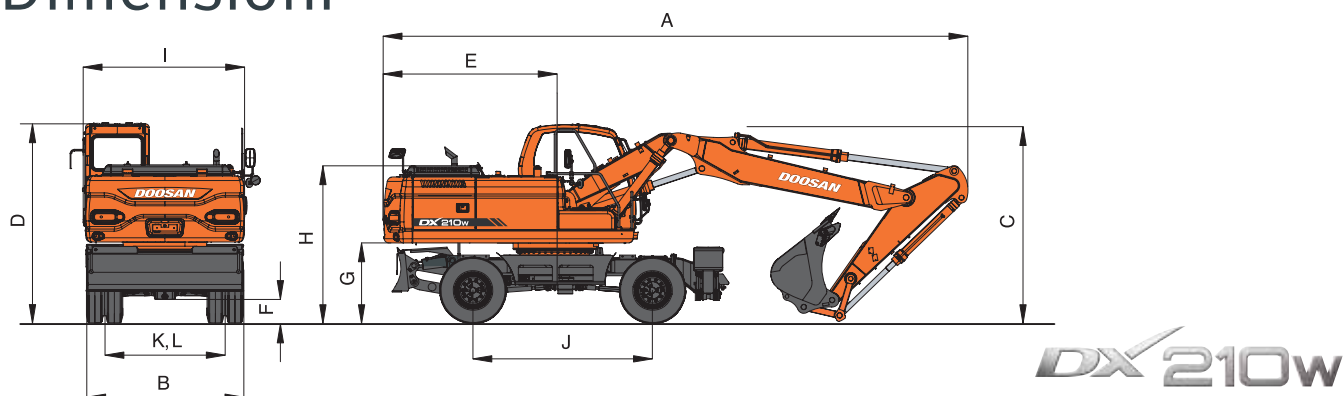

Braccio articolato – Braccio: 5.400 mm - Braccio di scavo: 2.000/2.400 mm

* Dimensioni

Tipo di braccio di sollevamento (a due elementi)	5.400 mm	
Tipo di braccio di scavo	2.000 mm	2.400 mm
A Lunghezza di spedizione	9.275 mm	9.210 mm
B Larghezza di spedizione	2.500 mm	2.500 mm
C Altezza di spedizione (braccio di sollevamento)	3.140 mm	3.140 mm
D Altezza sopra la cabina	3.140 mm	3.140 mm
E Raggio d'oscillazione del contrappeso	2.750 mm	2.750 mm
F Distanza dal suolo	350 mm	350 mm
G Distanza dal contrappeso	1.259 mm	1.259 mm
H Altezza coperchio motore	2.485 mm	2.485 mm
I Larghezza carcassa superiore	2.530 mm	2.530 mm
J Passo	2.850 mm	2.850 mm
K, L Battistrada	1.914 mm	1.914 mm

Braccio di sollevamento a elemento singolo – Braccio di sollevamento: 5.600 - Braccio di scavo: 2.750/3.000 mm

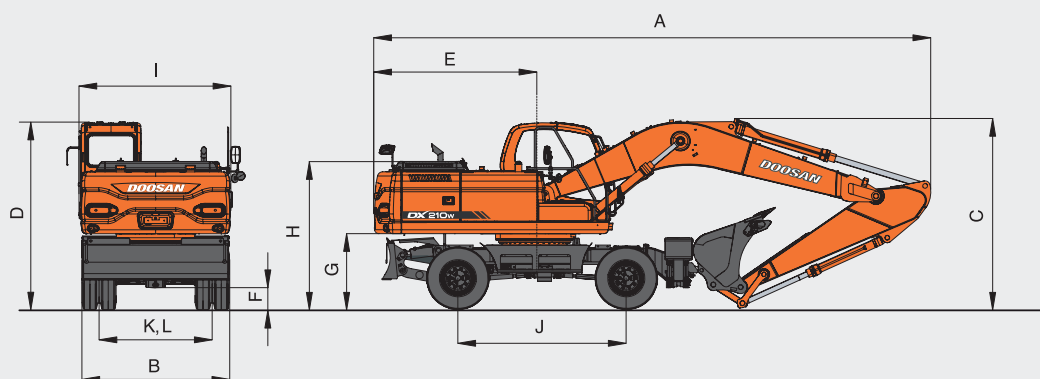

* Dimensioni

Tipo di braccio di sollevamento (un elemento)	5.600 mm	
Tipo di braccio di scavo	2.750 mm	3.000 mm
A Lunghezza di spedizione	9.420 mm	9.400 mm
B Larghezza di spedizione	2.500 mm	2.500 mm
C Altezza di spedizione (braccio di sollevamento)	3.200 mm	3.490 mm
D Altezza sopra la cabina	3.140 mm	3.140 mm
E Raggio d'oscillazione del contrappeso	2.750 mm	2.750 mm
F Distanza dal suolo	350 mm	350 mm
G Distanza dal contrappeso	1.259 mm	1.259 mm
H Altezza coperchio motore	2.485 mm	2.485 mm
I Larghezza carcassa superiore	2.530 mm	2.530 mm
J Passo	2.850 mm	2.850 mm
K, L Battistrada	1.914 mm	1.914 mm

Raggi operativi

Braccio articolato – Braccio di sollevamento: 5.400 mm

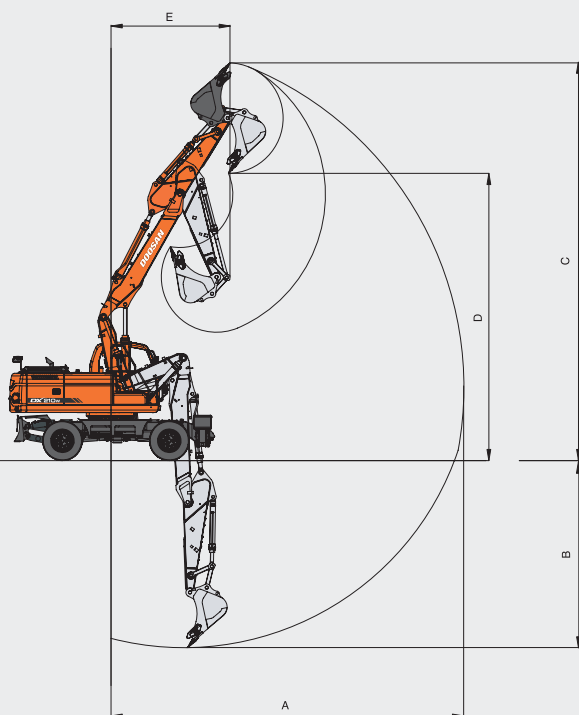

* Raggio d'esercizio

Tipo di braccio di sollevamento (a due elementi)		5.400 mm	
Tipo di braccio di scavo		2.000 mm	2.400 mm
A.	Raggio di scavo max. mm	9.005	9.405
B.	Profondità max. di scavo mm	5.225	5.625
C.	Altezza max. di scavo mm	10.210	10.560
D.	Altezza max. di scarico mm	7.275	7.620
E.	Raggio min. di scavo mm	3.380	3.185

Braccio di sollevamento a elemento singolo – Braccio di sollevamento: 5.600 mm

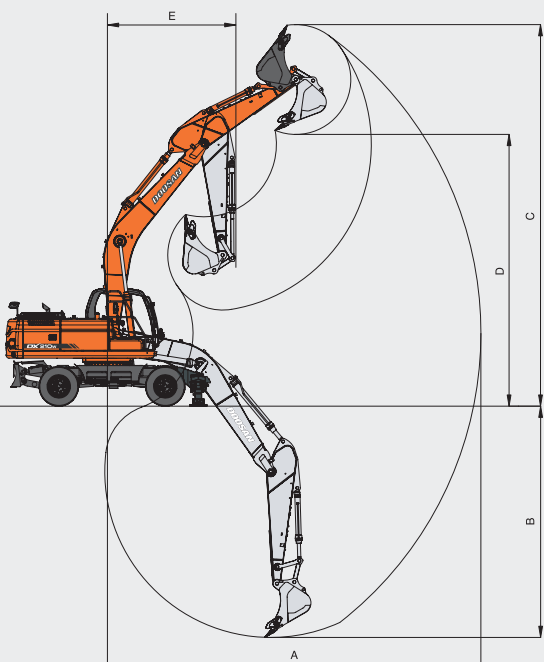

* Raggio d'esercizio

Tipo di braccio di sollevamento (un elemento)		5.600 mm	
Tipo di braccio di scavo		2.750 mm	3.000 mm
A.	Raggio di scavo max. mm	9.730	10.000
B.	Profondità max. di scavo mm	6.010	6.255
C.	Altezza max. di scavo mm	9.800	10.050
D.	Altezza max. di scarico mm	7.020	7.250
E.	Raggio min. di scavo mm	3.375	3.440

* Forze di scavo (ISO)

Benna (PCSA) 0,86 m³ (std)

Forza di scavo* 12.500 kgf
99,5 kN

Braccio di scavo	2.000 mm	2.400 mm	2.750 mm	3.000 mm
Forza di scavo*	12.100 kgf 91,3 kN	10.800 kgf 95,2 kN	9.700 kgf 105,95 kN	9.300 kgf 118,7 kN

* Forza max.

Capacità di sollevamento

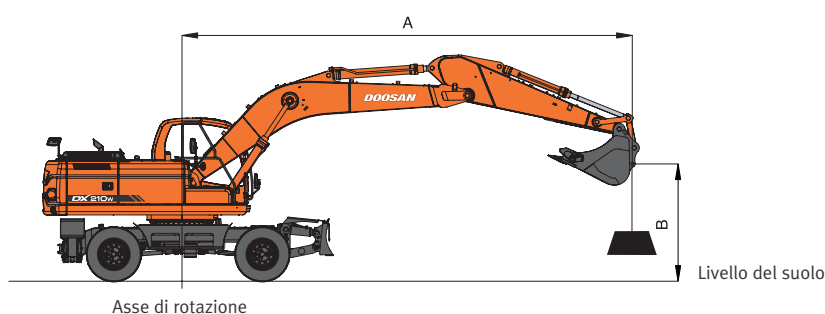

DX210W

Configurazione standard – Braccio di sollevamento a elemento singolo

Buttafuori anteriore e apripista posteriore abbassato – Braccio di sollevamento: 5.600 mm - Braccio di scavo: 2.750 mm - Senza benna Unità: 1.000 kg

A (m)	2		3		4		5		6		7		8		Portata massima				
																	A (m)		
8																	*5,68	*5,68	5,24
7										*5,45	*5,45						*5,44	*5,44	6,24
6										*5,48	*5,48						*5,39	5,32	6,95
5								*6,22	*6,22	*5,76	*5,76	*5,47	5,25				*5,40	4,74	7,46
4			*11,02	*11,02	*8,34	*8,34	*7,00	*7,00	*6,20	*6,20	*5,69	5,19					*5,43	4,39	7,81
3			*3,94	*3,94	*9,91	*9,91	*7,86	*7,86	*6,71	6,46	*5,98	5,13	*5,49	4,20			*5,49	4,19	8,01
2					*11,20	*11,20	*8,65	8,38	*7,19	6,35	*6,26	5,06	*5,61	4,16			*5,57	4,10	8,08
1			*1,92	*1,92	*11,39	*11,39	*9,19	8,24	*7,55	6,25	*6,47	5,00	*5,68	4,13			*5,66	4,11	8,03
o (Suolo)			*4,71	*4,71	*11,93	11,79	*9,40	8,15	*7,73	6,19	*6,55	4,96					*5,75	4,23	7,84
-1	*4,77	*4,77	*7,77	*7,77	*11,58	*11,58	*9,29	8,11	*7,66	6,16	*6,43	4,94					*5,85	4,47	7,52
-2	*8,13	*8,13	*11,42	*11,42	*10,85	*10,85	*8,83	8,12	*7,29	6,16	*5,97	4,95					*5,91	4,92	7,04
-3	*11,85	*11,85	*11,86	*11,86	*9,69	*9,69	*7,95	*7,95	*6,46	6,20							*5,91	5,71	6,36
-4			*9,52	*9,52	*7,90	*7,90	*6,38	*6,38									*5,71	*5,71	5,41

Buttafuori anteriore e apripista posteriore abbassato – Braccio di sollevamento: 5.600 mm - Braccio di scavo: 3.000 mm - Senza benna Unità: 1.000 kg

A (m)	2		3		4		5		6		7		8		Portata massima				
																	A (m)		
8																	*5,41	*5,41	5,66
7										*5,18	*5,18						*5,19	*5,19	6,6
6										*5,24	*5,24	*5,18	*5,18				*5,12	*5,12	7,28
5								*5,94	*5,94	*5,54	*5,54	*5,28	*5,28				*5,15	4,68	7,76
4			*10,16	*10,16	*7,90	*7,90	*6,72	*6,72	*6,00	*6,00	*5,53	5,44	*5,24	4,44			*5,22	4,36	8,09
3			*7,11	*7,11	*9,49	*9,49	*7,60	*7,60	*6,53	*6,53	*5,84	5,37	*5,37	4,40			*5,27	4,17	8,29
2					*10,86	*10,86	*8,43	*8,43	*7,04	6,64	*6,15	5,29	*5,53	4,36			*5,34	4,09	8,36
1			*2,72	*2,72	*11,67	*11,67	*9,04	8,61	*7,44	6,53	*6,39	5,22	*5,64	4,32			*5,43	4,09	8,31
o (Suolo)			*4,69	*4,69	*11,90	*11,90	*9,33	8,50	*7,67	6,46	*6,52	5,17	*5,63	4,29			*5,52	4,20	8,13
-1	*4,40	*4,40	*7,28	*7,28	*11,67	11,67	*9,30	8,45	*7,66	6,42	*6,46	5,15					*5,60	4,42	7,82
-2	*7,36	*7,36	*10,52	*10,52	*11,05	*11,05	*8,94	8,44	*7,38	6,41	*6,12	5,15					*5,67	4,82	7,36
-3	*10,73	*10,73	*12,44	*12,44	*10,01	*10,01	*8,18	*8,18	*6,70	6,44							*5,68	5,51	6,71
-4			*10,26	*10,26	*8,40	*8,40	*6,83	*6,83									*5,54	*5,54	5,82

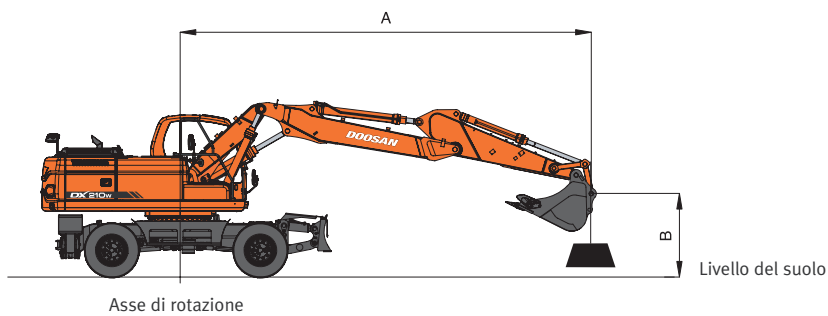

Configurazione standard – Braccio di sollevamento articolato

Buttafuori anteriore e buttafuori posteriore abbassato – Braccio di sollevamento: 5.400 mm - Braccio di scavo: 2.000 mm - Senza benna Unità: 1.000 kg

A (m) B (m)	3		4		5		6		7		Portata massima		A (m)
7m					*6,37	*6,37					*6,35	*6,35	5,40
6m					*6,49	*6,49	*6,17	*6,17			*6,15	*6,15	6,21
5m	*10,28	*10,28	*8,11	*8,11	*6,99	*6,99	*6,34	*6,34			*6,07	5,43	6,77
4m			*9,57	*9,57	*7,73	*7,73	*6,71	6,49	*6,12	5,13	*6,06	4,96	7,15
3m			*11,07	*11,07	*8,51	8,46	*7,15	6,39	*6,31	5,08	*6,09	4,70	7,37
2m			*5,60	*5,60	*9,12	8,30	*7,52	6,30	*6,50	5,03	*6,174	4,59	7,45
1m			*6,49	*6,49	*9,42	8,20	*7,74	6,23	*6,58	4,99	*6,20	4,61	7,39
o (Suolo)			*10,27	*10,27	*9,38	8,15	*7,73	6,19	*6,49	4,97	*6,26	4,78	7,19
-1m	*7,06	*7,06	*10,90	*10,90	*9,00	8,15	*7,44	6,18			*6,29	5,14	6,84
-2m	*11,43	*11,43	*9,89	*9,89	*8,24	8,18	*6,73	6,22			*6,24	5,80	6,30

Apripista anteriore e buttafuori posteriore abbassato – Braccio di sollevamento: 5.400 mm - Braccio di scavo: 2.400 mm - Senza benna Unità: 1.000 kg

A (m) B (m)	2		3		4		5		6		7		Portata massima		A (m)
8													*6,20	*6,20	4,81
7							*5,88	*5,88					*5,87	4,85	5,89
6							*6,07	*6,07	*5,80	4,72			*5,74	4,02	6,64
5					*7,51	*7,51	*6,60	6,12	*6,04	4,66	*5,73	3,69	*5,70	3,55	7,17
4			*12,32	*12,32	*8,92	8,32	*7,35	5,96	*6,45	4,57	*5,90	3,65	*5,71	3,27	7,53
3			*12,32	*12,32	*10,45	7,97	*8,18	5,78	*6,93	4,47	*6,15	3,59	*5,75	3,10	7,74
2					*10,27	7,70	*8,89	5,62	*7,36	4,37	*6,39	3,54	*5,81	3,03	7,82
1					*9,00	7,56	*9,32	5,51	*7,66	4,30	*6,55	3,49	*5,89	3,03	7,76
o (Suolo)			*2,96	*2,96	*11,08	7,51	*9,41	5,45	*7,75	4,25	*6,55	3,46	*5,96	3,12	7,57
-1			*7,40	*7,40	*11,30	7,51	*9,18	5,43	*7,58	4,23	*6,31	3,45	*6,02	3,31	7,23
-2	*8,47	*8,47	*12,13	*12,13	*10,43	7,56	*8,59	5,45	*7,07	4,24			*6,03	3,66	6,73

1. Le forze nominali si basano sulla norma SAE J1097.
2. Il punto del carico corrisponde al gancio ubicato nella parte posteriore della benna.
3. * = I carichi nominali si basano sulla capacità idraulica.
4. I carichi nominali non superano l'87% della capacità idraulica o il 75% della capacità di ribaltamento.

: Forza nominale
 : Forza nominale laterale o per rotazioni di 360°

DOOSAN Infracore Europe S.A.

1^a, rue Achille Degrâce
7080 Frameries, Belgium
Tel : +32-65-61 32 30 • Fax : +32-65-67 73 38

DOOSAN Infracore France

ZAC de la Clef Saint Pierre - Buroplus 2
1^a, avenue Jean d'Alembert
78990 Elancourt, France
Tel : +33-1-30 16 21 41 • Fax : +33-1-30 16 21 44

DOOSAN Infracore U.K., Ltd.

Doosan House, Unit 6, 3 Heol-Y-Gamlas, Parc Nantgarw,
Nantgarw, Cardiff CF15 7QU, U.K.
Tel : +44-1443-84-2273 • Fax : +44-1443-84-1933

DOOSAN Infracore Europe S.A. Germany

Heinrich-von-Stephan-Str. 2
D-40764, Langenfeld, Germany
Tel : +49-2173-2035212 • Fax : +49-2173-2035219

Head Office

Doosan Tower 26th FL. 18-12, Euljiro-6Ga,
Jung-Gu, Seoul, Korea 100-730
Tel : +82-2-3389-8114 • Fax : +82-2-3389-8117

www.doosaneurope.com

