



Doosan Infracore  
Construction Equipment

# DX520LC

Potenza del motore: 245 kW / 328 CV a 1.800 giri/min.

Peso d'esercizio: Carro standard: 50.700 ~ 52.200 kg

Carro stretto: 50.600 ~ 52.100 kg

Capacità della benna (SAE): 1,73 ~ 3,2 m<sup>3</sup>



Escavatore idraulico DOOSAN DX520LC:

Un nuovo modello con



**Ecco le innovazioni!**

Prestazioni	4
Guida	6
Comfort	7
Affidabilità	8
Manutenzione	10
Specifiche tecniche	12



La parola d'ordine utilizzata durante lo sviluppo del modello DX520LC è stata "offrire un prodotto ottimale all'utente finale" che, tradotto in termini concreti, equivale a:

## caratteristiche innovative

- **maggiore resa e minore consumo di carburante**, grazie all'ottimizzazione dell'impianto idraulico e della relativa interfaccia elettronica un motore di nuova generazione (fase IIIa);
- **ergonomia di livello superiore**, maggiore comfort e un'ottima visibilità a 360 gradi, a garanzia di sicurezza e condizioni di lavoro ottimali;
- **maggiore sicurezza** grazie all'uso di materiali di qualità superiore; lo sviluppo di nuovi metodi di calcolo delle strutture aumenta la durata di vita dei componenti, con conseguente riduzione dei costi d'esercizio;
- **minori interventi di manutenzione** per una maggiore disponibilità dell'escavatore e minori costi d'esercizio.



# Prestazioni

Le prestazioni dell'escavatore DX520LC influiscono direttamente sulla produttività. Il suo nuovo motore "Common Rail", la sua forza di trazione e il suo nuovo sistema e-EPOS hanno dato vita a un escavatore idraulico ineguagliabile. Il rapporto costo/prestazioni dell'escavatore DX520LC è tra i più interessanti.



Motore "Common Rail" DOOSAN DV11

Cuore dell'escavatore idraulico è il nuovo motore "Common Rail" DOOSAN DV11, associato al nuovo sistema di controllo elettronico e-EPOS, che ottimizza il rapporto fra potenza e risparmio di carburante.

Il potente motore, 328 CV (245 kW/333 Ps), ha un valore di coppia elevato. Grazie alle quattro valvole per cilindro, la combustione è ottimizzata e le ridotte emissioni di CO limitano notevolmente l'inquinamento.

La coppia elevata consente di utilizzare in modo efficace la potenza dell'impianto idraulico.

- I cicli operativi più rapidi aumentano la produttività.
- La coppia elevata significa anche migliore attitudine operativa dell'escavatore.
- Il rendimento energetico riduce il consumo di carburante.

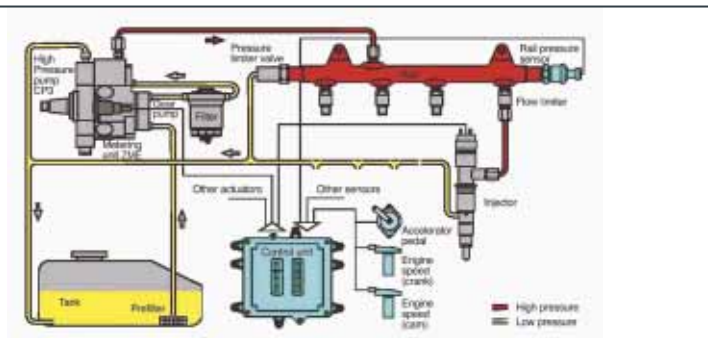

## Pompe idrauliche

Le pompe principali, con una portata totale di 2 x 355 l/min., consentono la riduzione dei tempi di ciclo, mentre una pompa a ingranaggi ad alta capacità ottimizza l'efficacia della linea di pilotaggio.



## Sistema di comando dell'escavatore

### Nuovo sistema e-EPOS (Electronic Power Optimizing System)

Il "cervello" dell'escavatore idraulico, l'e-EPOS, è stato ottimizzato grazie al sistema di gestione elettronica ECU (Electronic Control Unit). Una linea di comunicazione CAN (Controller Area Network) consente uno scambio continuo di informazioni tra il motore e l'impianto idraulico. Queste unità risultano quindi perfettamente sincronizzate tra loro.

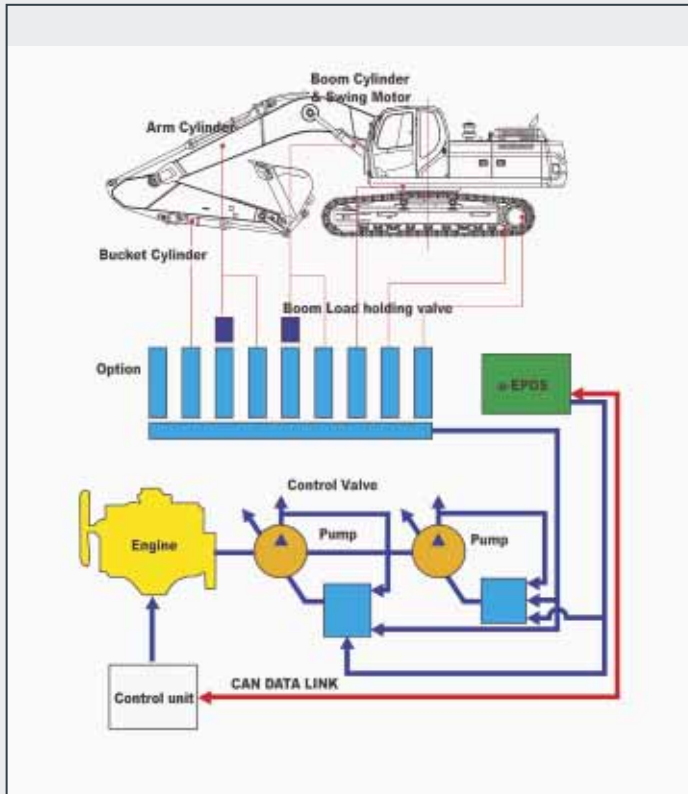

I vantaggi del nuovo e-EPOS vertono su diversi livelli. Semplicità d'uso:

- le modalità "potenza" e "normale" garantiscono una resa ottimale in tutte le condizioni.
- Il controllo elettronico del consumo di carburante ottimizza il rendimento.
- Grazie alla modalità di decelerazione automatica, si potrà garantire il risparmio di carburante.
- La regolazione e il controllo preciso della portata richiesta dalle attrezzature sono disponibili di serie.
- Una funzione di auto-diagnostica consente di risolvere, in modo rapido ed efficace, eventuali problemi tecnici.
- Una funzione di memorizzazione operativa prevede la visualizzazione grafica dello stato della macchina, unitamente agli intervalli di manutenzione e di cambio olio.

### DOOSAN Infracore è consapevole dell'importanza della tutela ambientale.

Fin dalla progettazione delle nuove macchine, la salvaguardia dell'ambiente è stato uno dei principali obiettivi dei ricercatori. La nuova sfida per i tecnici è quella di associare tutela ambientale e macchinari con prestazioni elevate. DOOSAN investe molto in questo progetto.

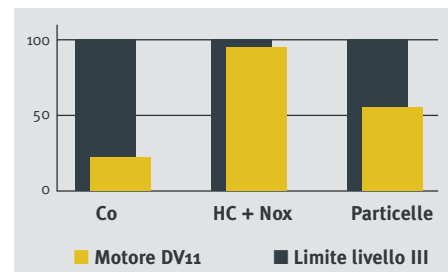

Il nuovo motore DOOSAN rispetta e protegge l'ambiente, riducendo qualsiasi tipo di emissione tossica.



### Motore di rotazione

Gli urti durante la rotazione sono ridotti al minimo, mentre la notevole coppia consente di ottenere cicli rapidi.

# Guida

La guida assistita, la semplicità di manutenzione e il controllo di precisione aumentano l'efficacia e la durata dell'escavatore idraulico. Grazie all'escavatore DX520LC, DOOSAN propone una redditività del capitale investito difficilmente raggiungibile. Un valore sicuro!



Monitor LCD a colori, multifunzione

## Spie luminose

## Modalità di funzionamento

- Selezione modalità
- Controllo portata
- Decelerazione automatica
- Selezione visualizzazione

## Pannello di controllo con display LCD a colori



Schermata standard



Funzione antifurto



Cambio olio/sostituzione filtro

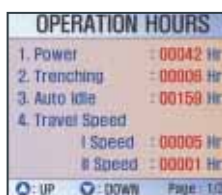

Storico operazioni

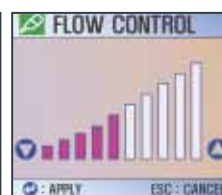

Controllo portata

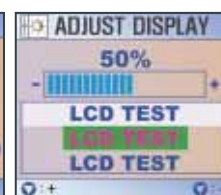

Visualizzazione contrasto

## Selezione delle modalità d'uso

### Modalità di lavoro

- Modalità scavo: per scavo, carico di camion, sollevamento
- Modalità scavo in trincea: priorità alla rotazione per opere di scavo in trincea, canalizzazioni, terrapieni, ecc.

### Modalità "potenza"

- Standard: utilizza l'85% della potenza motore per tutti i lavori comuni o normali (consumo ottimale)
- Power: utilizza il 100% della potenza del motore per i lavori pesanti



## Leva di comando

Il controllo ad alta precisione delle attrezzature aumenta la maneggevolezza e la sicurezza, semplificando le operazioni delicate che richiedono grande precisione.

In particolare, le operazioni di livellamento e le manipolazioni dei carichi in sollevamento sono più semplici e sicure.

Le leve di comando prevedono ulteriori pulsanti elettrici per il controllo degli accessori (ad es., polipi, frantumatori, pinze, ecc.).

# Comfort

**Il rendimento dell'escavatore idraulico è strettamente legato alle prestazioni del suo operatore. DOOSAN ha progettato l'escavatore DX520LC, ponendo l'operatore al centro degli obiettivi di progettazione. Ne è risultato un notevole valore ergonomico che ottimizza l'efficienza e la sicurezza dell'operatore.**

Più spazio, migliore visibilità, climatizzazione più potente, un sedile veramente confortevole... Tutti questi elementi consentono all'operatore di lavorare senza sosta per molte ore in condizioni ottimali.



## Pannello di controllo

Il posizionamento ottimale, con comandi di precisione, semplifica il lavoro dell'operatore.



La climatizzazione potenziata garantisce un flusso d'aria adeguato e regolato elettronicamente in base alle esigenze. Cinque modalità operative soddisfano gli operatori più esigenti.



La visibilità è stata ottimizzata in tutte le direzioni e la cabina è stata ingrandita.



Appositi vani portaoggetti dimostrano l'attenzione dedicata all'operatore.



Comodo sedile a due posizioni



Regolazione in altezza della console comandi

Un sedile comodissimo fornisce all'escavatore DX520LC molteplici possibilità di regolazione.

# Affidabilità

L'affidabilità di un'apparecchiatura è al servizio della sua longevità. DOOSAN utilizza metodi di calcolo assistiti da computer. I materiali utilizzati sono tra i più robusti e vengono testati in condizioni estreme. Le strutture sono sottoposte agli stessi test, al fine di garantire la massima rigidità.

La resistenza dei materiali e la durata delle strutture sono le nostre principali priorità.

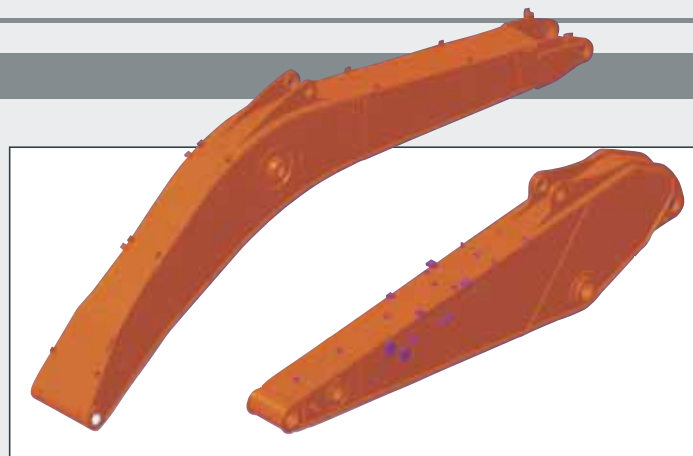

## Braccio monoblocco rinforzato

La forma del braccio monoblocco è stata ottimizzata, grazie allo studio dei risultati ad elementi finiti. Questo metodo consente una migliore distribuzione delle tensioni. Lo spessore dei materiali è aumentato. Affidabilità e durata superiori limitano la fatica degli elementi.

## Assemblaggio dei bracci

La resistenza e la durata dei bracci sono state aumentate con l'adozione di elementi di fusione. Attorno ai punti di articolazione sono stati aggiunti dei rinforzi.



## Radiatore in alluminio

Questo nuovo tipo di radiatore fornisce un'eccellente capacità di raffreddamento sia per l'acqua sia per l'olio. È stato progettato per resistere a temperature altissime e a urti violenti.



## Telaio a X

Il telaio a X, con sezione scatolata, è stato progettato seguendo il metodo degli elementi finiti in simulazione tridimensionale su computer. Ciò garantisce una grande durata e un'integrità strutturale ottimale. La ralla di rotazione è solida e stabile.

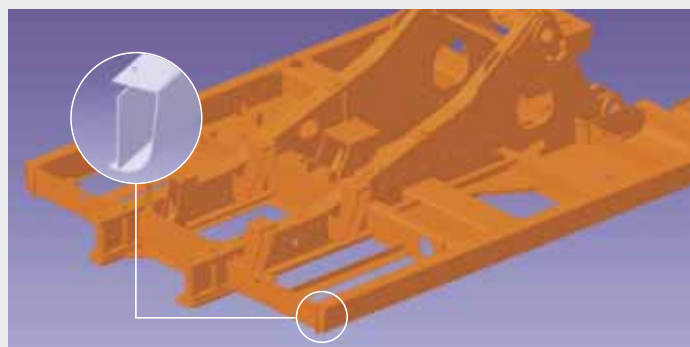

## Profilo torretta a D

Il profilo a D dei profili esterni della torretta aumenta la resistenza e riduce al minimo la deformazione in caso di urti.



## Boccole

Le boccole di attacco del monoblocco alla torretta sono realizzate in acciaio con inserti lubrificati, in modo da aumentare la durata e gli intervalli di lubrificazione a 250 ore. Le boccole dell'attacco avambraccio-benna sono realizzate con ragnature fini, e sono stati aggiunti dischi di frizione molto duri per aumentare gli intervalli di lubrificazione a 50 ore.



## Dischi ultra resistenti antiusura

Sono stati utilizzati nuovi materiali atti ad aumentare la resistenza all'usura e gli intervalli di manutenzione. La durata è notevolmente superiore, grazie all'aggiunta di dischi antiusura all'interno e all'esterno degli attacchi della benna.



#### **Perno di giunzione**

Gli elementi della catena sono collegati con perni di giunzione montati con elevata interferenza meccanica, per garantire stabilità nel tempo.



#### **Rulli inferiori e protezioni cingoli**

La composizione della struttura interna dei rulli inferiori è stata modificata per garantirne una maggiore durata. Inoltre il numero delle protezioni della catenaria è passato da due a tre.



#### **Pattini a doppia costola (opzionale)**

In opzione sono disponibili pattini a doppia costola per impedire scivolamenti in caso di utilizzo su terreni di montagna.

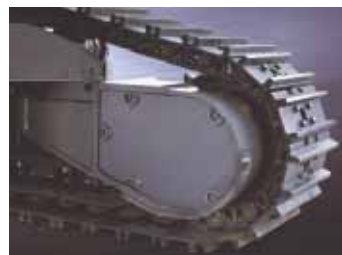

#### **Telaio dei motori di traslazione rinforzato**

Durante l'utilizzo su terreni difficili, una struttura metallica rinforzata permette di prevenire danni ai motori idraulici e ai circuiti.



#### **Cingoli**

La catena è composta da articolazioni sigillate autolubrificate in modo permanente, isolate da qualsiasi contaminazione esterna.



#### **Spessore in polimero**

All'attacco della benna è stato aggiunto uno spessore in polimero che consente di mantenere giochi ridotti sull'intera macchina.



#### **Accoppiamento pompa**

Per realizzare l'accoppiamento della pompa al motore, viene utilizzato un giunto in polimero. Questo materiale consente una lunga durata e riduce la rumorosità e le vibrazioni.

# Manutenzione

Interventi di manutenzione brevi con lunghi intervalli di tempo aumentano la disponibilità della macchina in cantiere. DOOSAN ha sviluppato l'escavatore DX520LC pensando a una resa elevata per l'utente.



## Sistema di raffreddamento a flusso reversibile

Il sistema di raffreddamento prevede in fase di lavoro una funzione classica del tipo "ad aspirazione", mentre una funzione inversa del tipo "ad espulsione" una volta arrestata la macchina. Questo movimento inverso permette di eliminare le polveri accumulate.



## Manutenzione agevole

Estrema semplicità di accesso ai vari radiatori, a garanzia di una pulizia semplificata. È possibile accedere alle varie parti del motore dalla zona superiore e dai pannelli laterali.

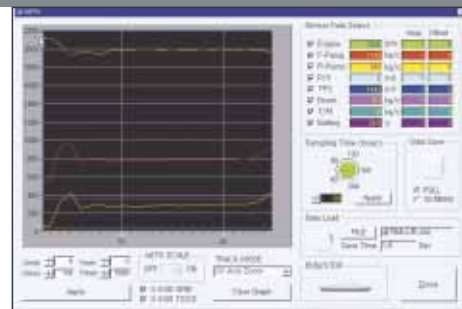

## Monitoraggio PC

Una funzione di monitoraggio mediante PC consente il collegamento al sistema e-EPOS. I vari parametri da verificare durante la fase di manutenzione, ad esempio pressione delle pompe, velocità di rotazione del motore, ecc. sono memorizzati e possono essere stampati a titolo di successiva analisi.



## Filtro di ritorno olio idraulico

Il filtro di ritorno dell'olio idraulico è stato realizzato utilizzando la tecnologia dei filtri in fibra di vetro. Garantisce il filtraggio di oltre il 99,5% di corpi estranei, con onsequente aumento dell'intervallo di cambio olio. La protezione dell'impianto idraulico è più efficace.



## Filtro dell'aria

Il filtro dell'aria rinforzato rimuove il 99% delle particelle. Gli intervalli di pulizia e di sostituzione della cartuccia sono aumentati, riducendo quindi il rischio di contaminazione del motore.



## Filtro carburante

Garanzia di filtraggio carburante molto efficace. Si utilizzano diversi filtri, incluso un prefiltro del carburante provvisto di separatore dell'acqua atto a rimuovere la maggior parte dell'umidità dal carburante.



## Filtro dell'olio motore

Il filtro dell'olio motore garantisce un elevato livello di filtraggio. L'intervallo di cambio olio è stato aumentato a 500 ore. Il filtro è facilmente raggiungibile ed è posizionato in modo tale da evitare la contaminazione dell'ambiente circostante.



## Ingrassatori centralizzati per una manutenzione semplificata

I punti di ingrassaggio dell'avambraccio sono raggruppati, per garantire un accesso semplificato.

# Attrezzature di serie e opzionali

## \* Attrezzature di serie

### • Impianto idraulico

- Rigenerazione flusso olio su braccio monoblocco e avambraccio
- Valvola di tenuta su braccio monoblocco e avambraccio
- Valvola di protezione braccio monoblocco e avambraccio in caso di rottura delle tubazioni
- Valvola anti-contraccolpi della rotazione
- Predisposizione per linee ausiliarie
- Amplificatore di potenza (power boost)
- Tubazione idraulica per interruttore
- Linea idraulica per martello idraulico

### • Cabina e interno cabina

- Cabina montata su supporti ammortizzati
- Climatizzazione
- Sedile a sospensione regolabile con poggiatesta e braccioli regolabili
- Vetro anteriore a scorrimento e apribile in due parti
- Luce di cortesia
- Tergicristalli a intermittenza
- Accendisigari e posacenere
- Portabevande
- Box termico
- Display a colori
- Indicatore livello carburante
- Interruttore accensione/spengimento radio a distanza su console
- Altoparlanti e collegamenti per radio
- Presa di corrente 12 V
- Presa di connessione per PC portatile
- Leva di comando idraulica con 3 interruttori
- Aletta parasole
- Tettuccio trasparente

## \* Attrezzature opzionali

Alcune attrezzature opzionali possono essere di serie per alcuni paesi o non essere disponibili per altri. Vi consigliamo di rivolgervi al distributore di zona per conoscere la disponibilità o per realizzare la modifica necessaria.

### • Sicurezza

- Protezione tettuccio cabina e griglia anteriore (ISO 10262, standard FOGS)
- Allarme marcia e rotazione
- Lampeggiante

### • Cabina e interno cabina

- Sedile a sospensione pneumatica
- Radio CD
- Radio CD MP3

### • Sicurezza

- Allarme per sovraccarico
- Ampio corrimano e predellini di salita
- Piastre metalliche punzonate, antiscivolo
- Cintura di sicurezza
- Leva bloccaggio di sicurezza delle funzioni idrauliche
- Vetri di sicurezza
- Martelletto rompivetro d'emergenza
- Specchietti retrovisori destro e sinistro
- Allarme marcia

### • Varie

- Filtro dell'aria a due stadi con elemento di sicurezza
- Griglia antipolvere per radiatore motore/idraulico
- Sistema di prevenzione surriscaldamento motore
- Sistema di prevenzione riavviamento motore
- Sistema di autodiagnostica
- Alternatore 24 V, 50 A
- Avvisatore acustico
- Luci di lavoro alogene (due sul telaio, due sul braccio monoblocco)
- Tendicingolo idraulico
- Protezione cingoli
- Doppio filtro del carburante
- Articolazioni cingoli lubrificate e a tenuta

### • Varie

- Linea idraulica per pinza o polipo
- Linea idraulica per attacco rapido
- Filtro per linea martello
- Pattini da 700 / 800 / 900 mm
- Pattini a doppia costola
- Protezione completa articolazione cingoli
- Tergicristalli cabina inferiore
- Riscaldatore carburante

# Specifiche tecniche

DX520LC

## \* Motore

### • Modello

DOOSAN DV11  
Motore "Common Rail" a iniezione diretta di carburante e comando elettronico, 4 valvole per cilindro, iniettori verticali, raffreddamento ad acqua, turbocompressore e raffreddamento "aria-aria" dell'aria in ingresso.  
I livelli di emissione sono di gran lunga inferiori ai valori richiesti dalla Fase III.

### • Numero di cilindri

6

### • Potenza nominale al volano

245 kW (333 Ps) a 1.800 giri/min. (DIN 6271 netto)  
245 kW (328 CV) a 1.800 giri/min. (SAE J 1349 netto)

### • Coppia massima

157 kgf.m (1.540 Nm) a 1.300 giri/min.

### • Cilindrata

10.964 cc

### • Alesaggio e corsa

128 mm x 142 mm

### • Motorino d'avviamento

24 V / 7 kW

### • Batterie

2 x 12 V / 150 Ah

### • Filtro dell'aria

A doppio elemento e prefiltro Turbo con evacuazione automatica della polvere.

## \* Impianto idraulico

Il cuore del sistema è l'e-EPOS (Electronic Power Optimizing System).  
Garantisce una maggiore efficienza dell'impianto in tutte le condizioni d'esercizio, riducendo il consumo di carburante.

Il nuovo e-EPOS è collegato al sistema di comando elettronico del motore tramite una linea di trasferimento dati, al fine di armonizzare il funzionamento del motore e i comandi idraulici.

- L'impianto idraulico consente l'esecuzione di operazioni indipendenti o combinate.
- Le due ruote motrici garantiscono una trazione superiore o un'alta velocità di spostamento.
- Sistema di pompaggio "cross-sensing" a garanzia di risparmio di carburante.
- Sistema di decelerazione automatica.
- Due modalità operative, due modalità di potenza.
- Leva di controllo della portata in un circuito ausiliario della macchina.
- Comando motore-pompe computerizzato.

### • Pompe principali

2 pompe a pistoni assiali e cilindrata variabile  
Portata max.: 2 x 355 l/min.

### • Pompa pilota

Pompa a ingranaggi – flusso max.: 22 l/min.

### • Valvole di sicurezza principali

Braccio monoblocco/avambraccio/benna:  
- Modalità normale: 320 kg/cm<sup>2</sup> (314 bar)  
- Modalità potenza: 350 kg/cm<sup>2</sup> (343 bar)  
Marcia: 320 kg/cm<sup>2</sup> (314 bar)  
Rotazione: 260 kg/cm<sup>2</sup> (255 bar)

## \* Peso

Braccio monoblocco 6.300 mm • Avambraccio 2.900 mm • Benna 3,3 m<sup>3</sup> (SAE) • Pattini 600 mm.

	Larghezza pattini (mm)	Peso operativo (kg)	Pressione al suolo (kg/cm <sup>2</sup> )
A tripla costola	600 (std)	50.700	0,88
	750	51.400	0,71
	800	51.700	0,67
	900	52.200	0,60
A doppia costola	600 (opz.)	51.600	0,89

## \* Cilindri idraulici

Le aste dei pistoni e i corpi dei cilindri sono realizzati in acciaio di elevata resistenza. In tutti i cilindri è previsto un meccanismo ammortizzatore che garantisce l'esecuzione di operazioni senza urti e una maggiore durata del pistone.

Cilindri	Quantità	Alesaggio x Diametro asta x corsa
Braccio monoblocco	2	170 x 115 x 1.610 mm
Avambraccio	1	190 x 130 x 1.980 mm
Benna	1	170 x 115 x 1.341 mm

## \* Scavi gravosi

Dotata di unavambraccio da 2,4 m, questa macchina è studiata appositamente per lavori gravosi, soprattutto in cava. Per trazione e durata superiori, in condizioni di lavoro gravose, sono disponibili suole a doppia costola (600 mm).

## \* Sottocarro

Il telaio è particolarmente resistente. Tutte le strutture saldate sono state progettate in modo tale da ridurre le sollecitazioni. A garanzia di robustezza, si utilizzano materiali di qualità superiore. I longheroni laterali sono saldati e fissati in modo sicuro e rigido alla struttura centrale. Perni dei cingoli a lubrificazione permanente, ruote folli e ruote dentate provviste di guarnizioni flottanti. Pattini dei cingoli prodotti con lega temprata a induzione con tripla costola. Perni di collegamento laminati a caldo. Dispositivo idraulico di regolazione catena con meccanismo di tensionamento antiurto.

### • Numero di rulli e pattini dei cingoli per lato

Rulli superiori: 3 (pattini standard)  
Rulli inferiori: 9  
Pattini: 53  
Lunghezza totale del cingolo: 5.465 mm

## \* Ambiente

I livelli di rumorosità sono conformi alle normative ambientali (valori dinamici).

### • Rumorosità garantita

105 dB(A) (2000/14/EC)

### • Rumorosità in cabina

71,5 dB (A) (ISO 6396)

## \* Benne

Capacità (m³)	Larghezza (mm)		Peso (kg)	Avambraccio consigliato (mm)	
	Senza lame laterali	Con lame laterali		2.400	2.900 HD
3,20 (Std)	2.024	2.101	2.600	A	B
1,73 (HD)	1.224	1.301	1.830	A	A
2,01 (HD)	1.374	1.451	1.950	A	A
2,29 (HD)	1.524	1.601	2.105	A	A
2,85 (HD)	1.824	1.901	2.380	A	A

A. Adatta per materiali con peso specifico inferiore o pari a 2.000 kg/m³

B. Adatta per materiali con peso specifico inferiore o pari a 1.600 kg/m³

C. Adatta per materiali con peso specifico inferiore o pari a 1.100 kg/m³

## \* Rotazione torretta

- La rotazione è garantita da un motore a pistoni assiali con riduttore planetario a due stadi.
- L'elevata coppia di rotazione riduce il tempo di rotazione.
- Ingranaggi interni temprati a induzione.
- Ingranaggi interni e pignone a bagno d'olio.
- Freno di stazionamento del meccanismo di rotazione idraulico negativo.
- A titolo di sicurezza, viene adottato un meccanismo di bloccaggio della sovrastruttura, a due posizioni.

Velocità di rotazione: da 0 a 8,8 giri/min.

## \* Trasmissione

Ogni cingolo è azionato da un motore a pistone assiale indipendente, tramite riduttore planetario.

Due leve o due pedali di comando garantiscono una marcia lineare con controrotazione, secondo la necessità.

### • Velocità di marcia (alta/bassa)

5,0 / 3,1 km/h

### • Forza di trazione massima

17.800 / 33.600 kgf

### • Pendenza massima

35° / 70%

## \* Capacità

### • Serbatoio carburante

620 l

### • Impianto di raffreddamento

40 l

### • Olio motore

44 l

### • Motore di rotazione

4 l

### • Trasmissione finale

6 l (cadauno)

### • Serbatoio idraulico

500 l

# Dimensioni e grafico operativo

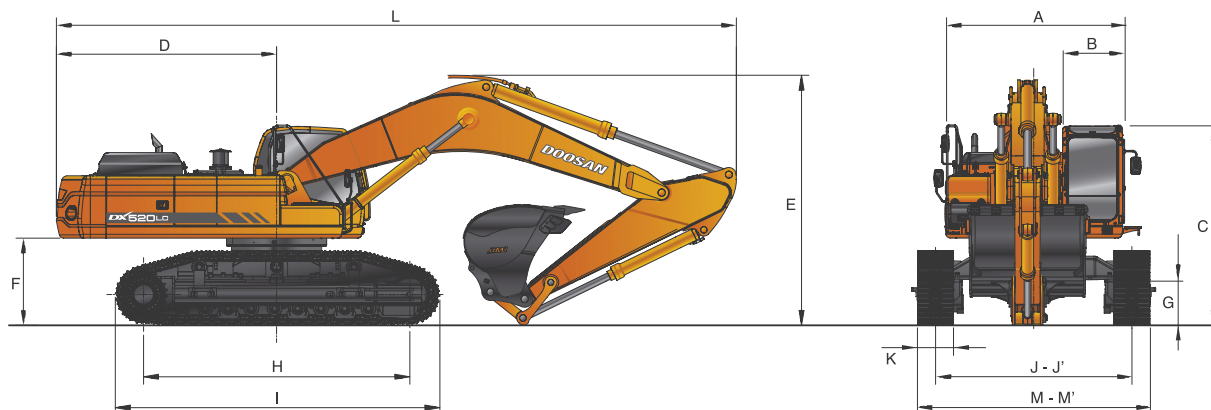

**Dimensioni – Braccio monoblocco: 6.300 mm – Avambraccio: 2.900 mm - Pattino : 600 mm - Std.**

## \* Dimensioni

A	Larghezza totale della struttura superiore	2.990 mm
B	Larghezza totale della cabina	1.010 mm
C	Altezza totale della cabina	3.350 mm
D	Raggio di rotazione posteriore	3.700 mm
E	Altezza totale	2,9 m
F	Altezza libera sotto il contrappeso	1.460 mm
G	Luce libera	770 mm
H	Interasse	4.470 mm
I	Lunghezza dei cingoli	5.465 mm
J	Carreggiata cingoli (carro standard)	3.300 / 2.740 mm
J'	Carreggiata cingoli (carro stretto)	2.920 / 2.360 mm
K	Larghezza pattini	600 mm
L	Lunghezza totale	2,9 m
M	Larghezza totale (carro standard)	3.900 mm
M'	Larghezza totale (carro stretto)	3.520 mm

## \* Forze di scavo (ISO)

	2,9 m	2,4 m
Forza di strappo benna*	30.100 kgf 300 kN	30.100 kgf 295 kN
Forza di penetrazioneavambraccio*	25.800 kgf 250 kN	29.900 kgf 293 kN

\* Potenza max.

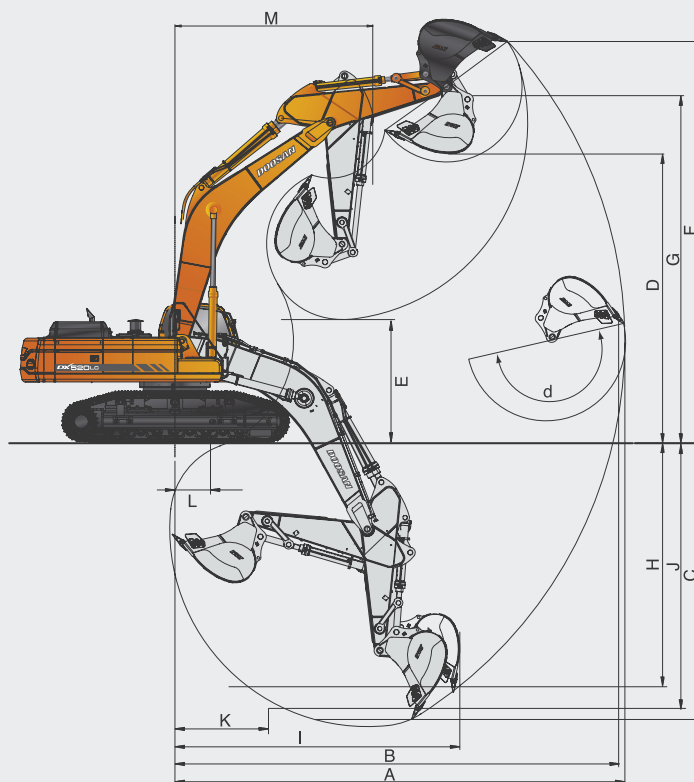

## \* Grafico operativo

		6.300 mm
<b>Lunghezza braccio monoblocco</b>		<b>2.900 mm</b>
<b>Lunghezzaavambraccio</b>		<b>3,2 m³</b>
<b>Tipo di benna (PCSA)</b>		
A.	Distanza max. di scavo	mm
B.	Distanza max. a filo terra	mm
C.	Profondità max. di scavo	mm
D.	Altezza max. di scarico	mm
E.	Altezza min. di scarico	mm
F.	Altezza max. di scavo	mm
G.	Altezza max. perno benna	mm
H.	Profondità max. muro verticale	mm
I.	Raggio verticale max.	mm
J.	Profondità max. di scavo (livello 8')	mm
k.	Raggio minimo livello 8'	mm
L.	Portata min. di scavo	mm
M.	Raggio di rotazione min.	mm
d.	Angolazione benna (gradi)	°

# Capacità di sollevamento

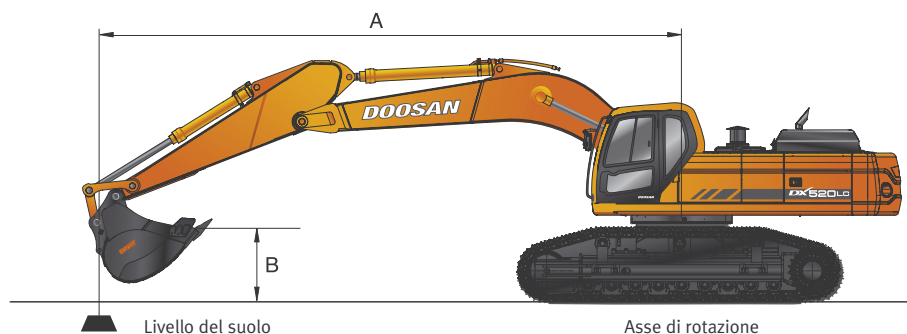

DX520LC

## Configurazione standard

Carro standard — Braccio monoblocco: 6.300 mm - Avambraccio: 2.900 mm - Benna: SAE 3,2 m<sup>3</sup>, Peso operativo: 2.600 kg - Pattino: 600 mm

Unità: 1.000 kg

A (m) \ B (m)	2		3		4		5		6		7		8		Sbraccio max.			
																	A(m)	
7																*9,80	*9,80	7,63
6																		
5																		
4																		
3																		
2																		
1																		
0 (suolo)																		
-1																		
-2																		
-3																		
-4																		
-5																		

Carro stretto — Braccio monoblocco: 6.300 mm - Avambraccio: 2.400 mm - Benna: SAE 3,2 m<sup>3</sup>, Peso operativo: 2.600 kg - Pattino: 600 mm

Unità: 1.000 kg

A (m) \ B (m)	2		3		4		5		6		7		8		Sbraccio max.			
																	A(m)	
7																		
6																		
5																		
4																		
3																		
2																		
1																		
0 (suolo)																		
-1																		
-2																		
-3																		
-4																		

1. Le forze nominali si basano sulla norma SAE J1097.

2. Il punto del carico corrisponde al gancio ubicato nella parte posteriore della benna.

3. \* = I carichi nominali si basano sulla capacità idraulica.

4. I carichi nominali non superano l'87% della capacità idraulica o il 75% della capacità di ribaltamento.

: Forza nominale

: Forza nominale laterale o per rotazioni di 360°

**DOOSAN Infracore Europe S.A.**

1<sup>st</sup>, rue Achille Degrâce  
7080 Frameries, Belgium  
Tel : +32-65-61 32 30 • Fax : +32-65-67 73 38

**DOOSAN Infracore France SA**

Buroplus 2  
Parc d'Activités de La Clef St Pierre  
Avenue Jean d'Alembert, bâtiment n° 2  
78990 Elancourt, France  
Tel : +33-1-30 16 21 41 • Fax : +33-1-30 16 21 44

**DOOSAN Infracore U.K., Ltd.**

Doosan House, Unit 6, 3 Heol-Y-Gamlas, Parc Nantgarw,  
Nantgarw, Cardiff CF15 7QU, U.K.  
Tel : +44-1443-84-2273 • Fax : +44-1443-84-1933

**DOOSAN Infracore Germany GmbH**

Heinrich-von-Stephan-Str. 2  
D-40764, Langenfeld, Germany  
Tel : +49-2173-2035212 • Fax : +49-2173-2035219

**Head Office**

Doosan Tower 26<sup>th</sup> FL. 18-12, Euljiro-6Ga,  
Jung-Gu, Seoul, Korea 100-730  
Tel : +82-2-3389-8114 • Fax : +82-2-3389-8117

[www.doosaninfracore.com](http://www.doosaninfracore.com)

[www.doosaneurope.com](http://www.doosaneurope.com)

